



Ajánlat

Otthon & nyugalom
Lakásbiztosítás

Kötvényszám: Csekk sorszáma: Szerző neve: Szerző kódja: Kötvény útja: ügyfélhez partnergazdához

Érkeztetés:

Szerződő Partnerkód:

Név (leánykori név is):

Születési idő: Telefon:

Anyja neve:

Szerződő címe/ir. sz., helység:

utca, házszám, emelet, ajtó:

Számla címzettje (ha eltér a szerződőtől) ir. sz., helység, utca, házszám, emelet, ajtó:

Biztosított Partnerkód:

Név (leánykori név is):

Születési idő: Telefon:

Anyja neve:

Kockázatviselés helye/ir. sz., helység:

utca, házszám, emelet, ajtó:

Nem természetes személy esetén adószám: Előzmény kötvényszáma:

Szerződés: új átdolgozás **Díjfizetés:** 1/12 1/4 1/2 1/1 inkasszó átutalás csekk

Kockázatviselés kezdete: év hó nap 00 óra Kockázatviselés vége: határozatlan

Pénzintézet neve: Szerződő számlaszáma:

Biztosított vagyontárgyak

Épületek	Típus kód	Terület (m ²)	m ² -ár (E Ft)	Bizt. összeg (E Ft)
Épület / lakás*				
Kiegészítő célú helyiségek				
Egyéb építmény				
Általános háztartási ingóság	a) Épületben / lakásban			
	b) Kiegészítő helyiségben			
Kiemelt értékű ingóságok	Ebből képző-, iparművészeti alkotások, mútárgyak, műkincsek		E Ft	
Elzárandó értékek				
Készpénz, értékpapír				
Összesen				

Díjszámítás

Csomag: <input type="checkbox"/> Standard <input type="checkbox"/> Plus <input type="checkbox"/> Lux	Biztosítási díj (Ft)
Díjtétel: _____ %	
Lakatlansági pótdíj	
<input type="checkbox"/> Plusz-24 Szerviz	
Kiegészítő biztosítások díja	
Összesen	
Engedmény / pótdíj Σ: _____ %	
<input type="checkbox"/> díjfizetési <input type="checkbox"/> önrész <input type="checkbox"/> tartam <input type="checkbox"/> egyéb: _____	
Éves díj összesen	
Díjrészlet (fizetési ütemtől függően)	

Családi ház, sor- ikerház Lakás Saját tulajdon Bérelt (L-1)

Részben v. egészben vályog igen nem Nádtető igen nem

Sérült az épület? nem igen, felsorolás megjegyzéseknél.

Az épület / lakás használatbavételi engedéllyel rendelkezik: igen nem

Lakott az épület (min. 270 nap)? igen nem

Értéktároló (V-6) nincs van, típusa: _____

Épület külön biztosított? igen nem

Ha igen, biztosító: _____ ktv. sz.: _____

Záradékok

<input type="checkbox"/> L-1	<input type="checkbox"/> L-2	<input type="checkbox"/> L-3	<input type="checkbox"/> L-5	<input type="checkbox"/> L-6	<input type="checkbox"/> L-7
<input type="checkbox"/> L-8	<input type="checkbox"/> L-9	<input type="checkbox"/> L-10	<input type="checkbox"/> L-11	<input type="checkbox"/> L-12	<input type="checkbox"/> F-1
<input type="checkbox"/> F-2	<input type="checkbox"/> F-3	<input type="checkbox"/> K-2	<input type="checkbox"/> K-3		

Megjegyzések

A lakásban együtt lakók: _____ fő

Név/szül. dátum: _____

* Amennyiben tetőtér/pince is biztosításra kerül, azt a kiegészítő ajánlaton kell felvenni és tarifálni.

Kijelentem, hogy közszolgálati munkatárnak minősülök.

- Tudnivalók**
- Tudomásul veszem, hogy a biztosító kártérítési kötelezettsége PLUS, LUX csomagok esetén a betöréses lopás és rablás, valamint az ezekkel összefüggésben lévő rongálás káresemény bekövetkezésekor a meglévő, a kárrendezés során megállapított és rögzített tényleges betörésvédelmi szintnek megfelelően, a Otthon & nyugalom lakásbiztosítás feltételének 1. sz. mellékletében rögzített limitekig terjed.
 - Aláírással elismerem, hogy az ajánlaton valamennyi biztosítással kapcsolatos igényemet rögzítették, ezen túlmenően semmilyen szóbeli megállapodás nem történt. Az adatok helyességéért aláírással felelősséget vállalok.
 - Hozzájáruláomat adom ahhoz, hogy a biztosítási titkot képező adataimat kárrendezési tevékenység céljából az UNIQA Biztosító Rt. átadja a számára kárrendezéssel kapcsolatos feladatokat végző Europ Assistance Magyarország Kft. részére.
 - A fenti adatok alapján ajánlatot teszek az UNIQA Biztosító Rt.-nek a Otthon & nyugalom lakásbiztosítás feltételei szerinti biztosításra. Kijelentem, hogy jelen ajánlaton szereplő vagyontárgyakra más biztosító társaságnál biztosítással nem rendelkezem.

Jelen kiegészítő ajánlat csak a főbiztosítással együtt érvényes, a lakásbiztosítási ajánlat részét képezi, önállóan nem köthető.

Épület/lakás vagyoncsoport részletezése

	Épület/lakás	Terület (m ²)	m ² -ár (E Ft)	Biztosítási összeg (E Ft)
Lakás céljára kialakított	Tetőtér*			
	Pince*			
	Többi helyiségek			
Összesen				

* A lakás céljára kialakított tetőtérrel és pincével 50%-os alapterülettel kell figyelembe venni!

A – Kiegészítő biztosítási modulok

	Köthető	Díjtétel	Díj (Ft)
<input type="checkbox"/> Privát felelősségbiztosítás kártérítési limitjének felemelése 2 M Ft-ról 5 M Ft-ra (F-1 Záradék)	S	–	1000
<input type="checkbox"/> Privát felelősségbiztosítás kártérítési limitjének felemelése 5 M Ft-ról 10 M Ft-ra valamint a területi hatály kiterjesztése Európára (F-2 Záradék)	P	–	2000
<input type="checkbox"/> Privát felelősségbiztosítás kártérítési limitjének felemelése 10 M Ft-ról 30 M Ft-ra (F-3 Záradék)	L	–	3000
<input type="checkbox"/> Üvegkerámia főzőlap töréskár biztosítása (L-7 Záradék) Biztosítási összeg: <input type="text"/> (E Ft)	P	20‰	<input type="text"/>
<input type="checkbox"/> Háztáji haszonállatok (baromfi, sertés, kecske, juh, ló, szarvasmarha) tűzbiztosítása (L-8 Záradék) Biztosítási összeg: <input type="checkbox"/> 0– 50 000 Ft <input type="checkbox"/> 50 000–100 000 Ft <input type="checkbox"/> 100 000–200 000 Ft	P, L	– – –	500 1000 2000
Háziállatok megnevezése és darabszáma: _____			
<input type="checkbox"/> Ebtartói felelősségbiztosítás Ebek száma: _____ Fajta: _____ (L-2 Záradék)	S, P, L	–	<input type="text"/>
Összesen			<input type="text"/> Ft

B – Különleges üveg biztosítása

Megnevezés	Méret (m ²)	m ² egységár (Ft)	Biztosítási összeg (E Ft)	Díjtétel	Díj (Ft)
1.			<input type="text"/>	50‰	<input type="text"/>
2.			<input type="text"/>		
3.			<input type="text"/>		
Összesen			<input type="text"/>		<input type="text"/>

C – Kiegészítő vállalkozói tevékenység vagyontárgyainak biztosítása (L-6 Záradék kötelező)

Tevékenység megnevezése:	Biztosítási összeg (E Ft) (max. 1 millió Ft)	A biztosítási fedezet típusa meg kell hogy egyezzen a főépületével!
1. Gépek, berendezések, eszközök	<input type="text"/>	<input type="checkbox"/> Standard <input type="checkbox"/> Plus <input type="checkbox"/> Lux
2. Áruk, készletek	<input type="text"/>	Díjtétel <input type="text"/> Biztosítás díja <input type="text"/>
Összesen	<input type="text"/>	<input type="text"/> % <input type="text"/> Ft

D – Nyaralóbiztosítás

Kockázatviselés helye: helység utca hsz.

	Terület (m ²)	m ² ár (E Ft)	Biztosítási összeg (E Ft)	Biztosítási fedezet típusa
1. Épület és építmény			<input type="text"/>	<input type="checkbox"/> Standard <input type="checkbox"/> Plus <input type="checkbox"/> Lux
2. Általános háztartási ingóság			<input type="text"/>	Díjtétel <input type="text"/> Díj (Ft) <input type="text"/>
Összesen			<input type="text"/>	<input type="text"/> % <input type="text"/> Ft

Kiegészítő biztosítások díja mindösszesen (A+B+C+D)

Ft

Elzárandó értékek

Megnevezése:	Leírása:	Súly:
Anyaga:		Fotó ssz.:
Karátyszám:		Biztosítási összeg:
Drágakő fajtája, db:		

Megnevezése:	Leírása:	Súly:
Anyaga:		Fotó ssz.:
Karátyszám:		Biztosítási összeg:
Drágakő fajtája, db:		

Megnevezése:	Leírása:	Súly:
Anyaga:		Fotó ssz.:
Karátyszám:		Biztosítási összeg:
Drágakő fajtája, db:		

Megnevezése:	Leírása:	Súly:
Anyaga:		Fotó ssz.:
Karátyszám:		Biztosítási összeg:
Drágakő fajtája, db:		

Megnevezése:	Leírása:	Súly:
Anyaga:		Fotó ssz.:
Karátyszám:		Biztosítási összeg:
Drágakő fajtája, db:		

Megnevezése:	Leírása:	Súly:
Anyaga:		Fotó ssz.:
Karátyszám:		Biztosítási összeg:
Drágakő fajtája, db:		

Gyűjtemény megnevezése	Leírása	Biztosítási összege

Összesítő a kiemelt és az elzárandó értékekről

Elzárandó érték összesen		Ft
Kiemelt értékű ingóságok összesen		Ft
Mindösszesen		Ft

Kelt: _____, _____ év _____ hó _____ nap

szerződő

Tisztelt Ügyfelünk! Felhívjuk szíves figyelmét, hogy ingóságai biztosítási összegének helyes megállapításáért Ön tartozik felelősséggel, munkatársunk csupán segít értékei felmérésében. Jelen nyomtatvány helyes kitöltése – elsősorban kár esetén – nagy segítséget nyújt mindnyájunknak, s biztosan megtérül Önnek befektetett energiája. Együttműködését köszönjük.

Berendezés	Újrabszerzési érték (Ft)					Összesen
	Bútorok	Kárpitos garnitúrák	Szőnyegek, lakástextiliák	Képek, dísz tárgyak	Világító-testek	
Nappali szoba						
Hálószoza						
Gyerekszoba						
Konyha/étkező						
Fürdő/WC						
Előszoba/hall						
Egyéb helyiség						
Összesen:						<input type="text"/> Ft

Gépek berendezések	Újrabszerzési érték (Ft)	Ruházat	Újrabszerzési érték (Ft)	Egyéb ingóság	Újrabszerzési érték (Ft)
TV, video, antenna		Ruhák, kosztümök		Táska, bőrönd	
HIFI, rádió, CD lejátszó		Szoknyák		Könyvek	
Videofilmek, lemezek		Öltönyök		Poharak, vázák	
Hangszórók, lemezjátszó		Nadrágok		Dísz tárgyak	
Magnó, kazetta		Pulóver, zakó, blézer		Játékok, videojáték	
Óra, mérleg, barométer		Bőrkabátok		Élelmiszerek, italok	
Hűtő, fagyasztó, mosógép		Kabátok		Tisztítószerek	
Mosogatógép, centrifuga		Blúzok, ingek		Testápoló készítmények	
Főző-, sütő készülékek		Kalap, sapka, nyakkendő		Edények, evőeszközök	
Kávéfőző, vasaló, szifon		Bőrruházat		Gépkocsi-felszerelések	
Kenyérpirító, robotgép		Munkaruha, kötények		Tűzelőanyag, fűtőolaj	
Konyhagép, mixer		Sportruházat		Sporteszközök	
Tűzhely, főzőlap, kályhák		Gyermekruházat		Camping-felszerelés	
Hőszigetelő, porszívó		Fehérnemű		Hangszerek	
Takarítógépek, varrógép		Lábbelik		Idegen tulajdonú tárgy	
Borotva, hajszárító, hajsütő		Asztalkendő, terítő		Egyéb ingóság	
Számítógép, írógép		Ágynemű		Fel nem sorolt tárgyak	
Távcső, szemüveg, nagyító		Paplan, párna, takaró			
Fényképezőgép, kamera		Törülköző, konyharuha			
Vetítógép, dia, fotóalbum		Esernyő, esőkabát			
Barkácseszközök, gépek		Egyéb ruházat		Tartalékképzés	
Összesen:	<input type="text"/> Ft	Összesen:	<input type="text"/> Ft	Összesen:	<input type="text"/> Ft

Értéktárgyak	Újrabszerzési érték (Ft)	Összesítés	Újrabszerzési érték (Ft)
Kézpénz, értékpapír, betétkönyv		Berendezési tárgyak	
Ékszerek		Gépek, berendezések	
Érme- és bélyeggyűjtemény		Ruházat	
Egyéb gyűjtemény		Egyéb ingóság	
Antik tárgyak		Értéktárgyak	
Szőrmék, festmények, kisplasztikák			
Összesen:	<input type="text"/> Ft	Ingóság mind összesen:	<input type="text"/> Ft



A **biztonsági zárok** legismertebb fajtája a hevederzár, illetve a más elven működő, de hasonló védelmet nyújtó kettőtollú kulcsos zár. Egyre gyakrabban alkalmazzák még a mágneszárat, mely nem letapogatható, vagyis álkulccsal nem nyitható.

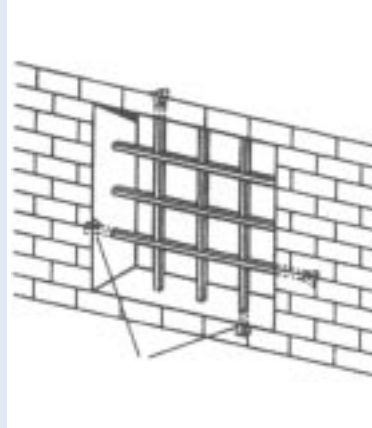

Rácsok alkalmazásakor az előírt keresztmetszet és osztásköz betartása mellett legalább ekkora figyelmet kell fordítani a rács rögzítésére. Az önmagában kitűnő rács egyáltalán nem nyújt védelmet akkor, ha az egészében eltávolítható, ezért ügyeljünk a **falazókörmök** előírás szerinti alkalmazására.



A **több irányba záródó zárok** legelterjedtebb fajtája a hevederzár. Alkalmazásakor ügyeljünk arra, hogy a retesház rögzítése megfelelő legyen, ha van rá mód, süllyesszük a falszerkezetbe.

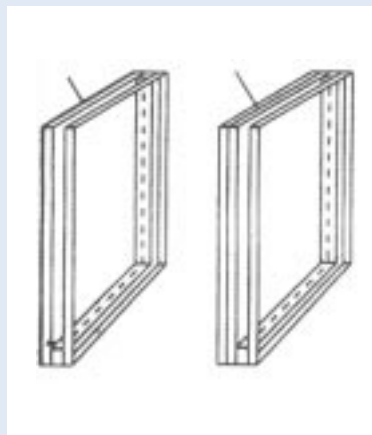

Sokan idegenkednek a rácsok alkalmazásától. Számukra két megoldás kínálkozik. Az egyik, hogy biztonsági **betörésgátló üveget** alkalmazunk. Ennél lényegesebben olcsóbb, ha **biztonságtechnikai fóliával** védjük a nyílászárókat. Ez az üveget betörés esetén összetartja, illetve anyaga által megakadályozza a gyors behatolást. Fontos, hogy a fólia megfelelően legyen telepítve, ezért felszerelését mindig bízzuk szakemberre.

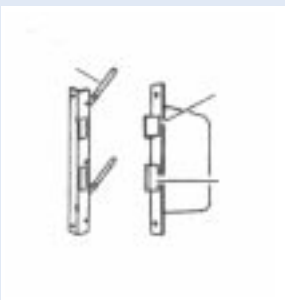

A **zárlemez** biztosítja a retesz biztos felfekvését az ajtókeretben. Az ajtóhoz csavarozva kell rögzíteni. Ügyeljünk arra, hogy ezek a csavarok valójában csavarozva legyenek, mert ha csak beütik, tartásuk sokkal gyengébb. A **retesz védelme** úgy valósul meg a legjobban, ha a zárt reteszt fém ház veszi körül a fatokban, ugyanis a betörők sokszor a fa anyagát megtámadva jutnak a zárlemez mögötti részekhez.

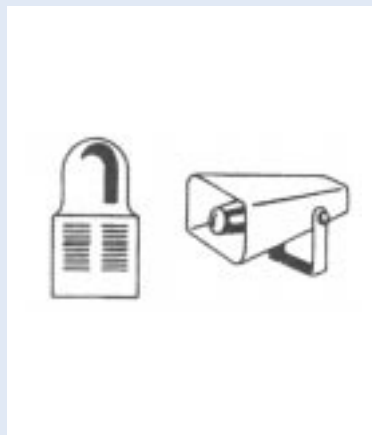

Komolyabb értékű ingóságok esetén **elektronikai védelmet** kell alkalmazni, ez a mechanikai védelem kiegészítője lehet, azt nem helyettesítheti, hiszen a riasztás megkezdésétől a rendőrség helyszínre érkezéséig hosszabb idő eltelhet. Ezalatt az idő alatt a mechanikai védelemnek kell megakadályoznia a betörőt a behatolásban.



Törés elleni védelem: A hengerzár külső oldala legtöbbször annyira kiáll az ajtólap síkjából, hogy az akár egy nagyobb fogóval letörhető. Vastagpajzs (cím) alkalmazásával akadályozhatjuk meg, hogy bármilyen szerszámmal a hengerzárhoz férjenek. Ezért fontos, hogy ezeket csak a belső oldalról lehessen lecsavarozni.

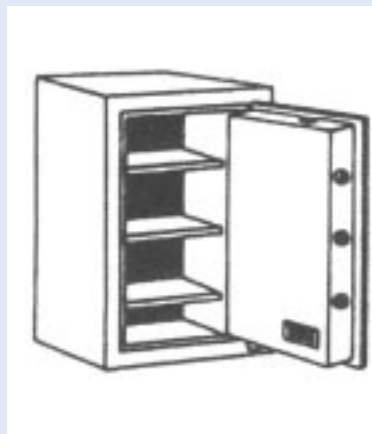

Amennyiben a lakásban nagyobb értékű elzárandó értéktárgyak találhatóak (pl. ékszer), értékmegőrzőt kell alkalmazni. Új értékmegőrző vásárlásakor kérjük a Magyar Biztosítók Szövetsége által kiadott minősítést és ügyeljünk az abban megadott értéktárgyakra.

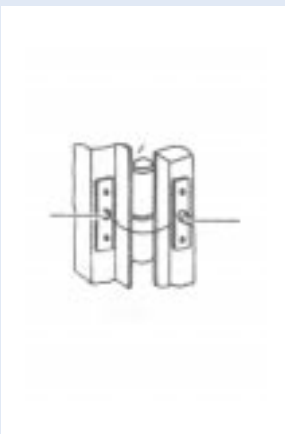

Az ajtólap kiemelésekor a betörő először az ajtólapot annyira befeszíti, hogy annak külső síkjá beljebb kerül a tok felső vállánál, így az ajtó megemelhető. Ha az ajtó a diópárnáról leesik, könnyen benyomható. **Kiemelés ellen** legjobban az ajtóra szerelt csappal védekezhetünk, amely csukott állapotban a tokban lévő horonyba illeszkedik. Ennek Úhiányában az ajtólapnak annyira szilárdnak kell lennie, hogy az **ne legyen befeszíthető**. Jó védekezés az olyan több irányba záródó zár is, amely felül a befeszítést, illetőleg az ajtólap megemelését megakadályozza.

Nyilatkozat

az 1995. évi XCVI. törvényben előírt tájékoztatás átvételéről

Kijelentem, hogy a jelen nyilatkozattal együtt aláírt *Otthon & nyugalom lakásbiztosítás termékre* vonatkozó biztosítási ajánlatom aláírása előtt megismertem és átvettem az alábbi szabályzatokat és egyéb dokumentumokat, melyek tájékoztatást adnak a biztosítóra és a szerződés jellemzőire vonatkozóan.

1. Otthon & nyugalom lakásbiztosítás feltétel

2. _____

3. _____

4. _____

5. _____

Dátum: _____

a biztosított aláírása

a szerződő aláírása
(ha nem azonos a biztosítottal)

Biztosított adatai:

Név: _____

Születési hely, idő: _____

Lakcím: _____

Szerződő adatai:

Név: _____

Születési hely, idő: _____

Lakcím: _____

Otthon & nyugalom lakásbiztosítás általános feltételei

Az alábbi általános feltételek alapján az UNIQA Biztosító Rt. (továbbiakban biztosító) – az egyes biztosítások külön feltételei szerint – meghatározott jövőbeni esemény (biztosítási esemény) bekövetkeztétől függően a biztosítási szerződésben kikötött kártérítési összeg megfizetésére kötelezi magát a szerződő (biztosított) által fizetett díj ellenében.

I. Szerződő/biztosított

1. Vagyonbiztosítási szerződést az köthet, aki a vagyontárgy megóvásában érdekelt (továbbiakban: biztosított), vagy az, aki a szerződést ilyen – jogi vagy természetes – személy javára köti (továbbiakban: szerződő).
2. A biztosító szolgáltatására a biztosított jogosult.
3. Ha a biztosítást nem a biztosított, hanem az ő javára harmadik személy kötötte, a díjfizetési kötelezettség a szerződőt terheli, a biztosító a jognyilatkozatot hozzá intézi és ő köteles a nyilatkozatok megtételére is.

II. A biztosítási szerződés létrejötte

1. A biztosítási szerződés a felek írásbeli megállapodásával jön létre. A szerződő (biztosított) a szerződés megkötését írásbeli ajánlattal kezdeményezi.
2. A biztosító kockázatviselése az ajánlaton jelzett időponttal, de legkorábban az ajánlat aláírását követő napon 00 órakor kezdődik, feltéve, ha a biztosító az elutasítás jogával nem él, és a szerződő a biztosítás első díját maradéktalanul megfizette.
3. Az ajánlatot a beérkezéstől számított 15 napon belül a biztosító elutasíthatja. Ha ezen határidőn belül elutasítási jogával nem él, akkor az ajánlat elfogadottnak minősül, a szerződés pedig az ajánlat tartalmának megfelelően jön létre, az ajánlat átadási időpontjára visszamenő hatállyal.

Ha a szerződés nem jön létre, a díj visszajár.

III. A biztosítási szerződés tartama és megszűnése

1. A szerződés – ha a felek írásban másként nem állapodnak meg – határozatlan tartamú.
2. A biztosítási időszak egy év, a biztosítási évforduló pedig a szerződés létrejöttének napja. A felek a szerződést a biztosítási időszak végére, azt legalább 30 nappal megelőzően írásban felmondhatják.
3. A határozott időtartamra kötött szerződés biztosítási időszaka a megállapodás szerinti időtartam, az ilyen szerződés a lejárat napján megszűnik.

IV. A díjfizetés rendje

1. A biztosítás első díja ajánlattételkor esedékes, minden későbbi díj pedig annak az időszaknak első napján esedékes, amelyre a díj vonatkozik. A biztosítási díj esedékességétől számított harmincadik nap elteltével a szerződés megszűnik, ha addig a hátralékos díjat nem fizették meg, és a biztosított halasztást nem kapott, illetőleg a biztosító a díjkövetelést bírósági úton nem érvényesítette. A 30 napos türelmi idő (respíró) mind az első, mind pedig a további díjaknál érvényes.
2. Amennyiben a szerződő felek részletfizetésben állapodtak meg, a kint lévő részletekkel a szerződő tartozik, de ezek megfizetése csak a megjelölt időpontban válik esedékessé. Ha a szerződő hátralékba kerül, vagy a biztosítási esemény bekövetkezése miatt a szerződés megszűnik, az adott biztosítási időszakra járó teljes díj kifizetése esedékessé válik.
3. A biztosító eltekinthet az előleg megfizetésétől, ebben az esetben a díj, illetve az első díjrészlet a kötvény kézhezvételétől, attól számított nyolc napon belül esedékes.

V. Biztosítási összeg

1. A vagyontárgyak biztosítási összegét a szerződő határozza meg. A biztosítási összeg nem haladhatja meg a biztosított vagyontárgyak új állapotban való felépítésének (helyreállításának) költségeit, illetőleg új állapotban való beszerzésének értékét.
2. Ha a biztosítási összeg alacsonyabb, mint a vagyontárgy káridőponti új értéke (helyreállítási költsége), a biztosító aránylagos kártérítést fizet, azaz a kárt csak olyan arányban téríti meg, ahogy a biztosítási összeg az új állapotban való felépítés, helyreállítás költségeihez, illetőleg az új állapotban való beszerzés értékéhez aránylik. A biztosító nem érvényesíti az alulbiztosítás következményeit, ha annak mértéke nem haladja meg a biztosítási összeg 10%-át.
3. A biztosítási szerződésben felsorolt vagyontárgyakat, illetve vagyoncsoportokat a szerződő felek a következők szerint tekintik biztosítottnak:
 - a) a tételre felsorolt vagyontárgyakat a felek a tételenként megjelölt biztosítási összeg erejéig tekintik biztosítottnak, amikor is a kártérítés felső határát az egyes vagyontárgyakra megadott biztosítási összeg képezi.
 - b) az azonos szempontok alapján összevont vagyoncsoportokat a felek a megjelölt biztosítási összeg erejéig tekintik biztosítottnak, mely összeg egyben a kártérítés felső határa is. Az egyes szerződés-tételekbe tartozó vagyontárgyakat a biztosító úgy tekinti a kárrendezés során, mintha külön lettek volna biztosítva.
 - c) az alulbiztosítás tényét a biztosítási szerződés minden egyes vagyontárgyánál, és vagyoncsoportjánál külön-külön kell megállapítani.
4. A biztosító szolgáltatását korlátozhatja:
 - a) a biztosítási összegben belüli kártérítési maximum (limit) meghatározásával;
 - b) a kár összegéhez kapcsolódó önrész meghatározásával.
5. A biztosító – a szerződő hozzájárulásával – az újérték biztosítás fenntartása érdekében automatikus értékkövető indexet alkalmazhat. Az értékkövetés alapja a Központi Statisztikai Hivatal által kiadott építőipari és fogyasztói árindex, melytől a biztosító $\pm 3\%$ ponttal eltérhet, és melyet biztosítási évfordulókra vesz figyelembe és ennek megfelelően módosítja a biztosítási összeget, illetve a biztosítási díjat. Az értékkövetéssel módosított biztosítási összeg az előző biztosítási időszak biztosítási összegének és a KSH indexszámának szorzata. A biztosítási összeg módosításáról a biztosító a biztosítási évfordulót megelőzően értesíti a szerződőt. Ha a szerződő a módosításhoz nem járul hozzá, írásban kérheti biztosításának eredeti összegekre való visszaállítását. Ha a szerződő az értékkövetést írásos formában nem ellenzi vagy arra nem nyilatkozik, úgy azt elfogadottnak kell tekinteni.
6. Az indexálást követően a feltételekben meglévő összeghatárok (limitek) változatlanok maradnak.

VI. Általános kizárások

1. A biztosítási fedezet nem terjed ki:
 - a) harci cselekmények, háborús események és terrorcselekmények által okozott károkra, továbbá harci eszközök által okozott sérülésre vagy rombolásra, valamint katonai vagy polgári hatóságok rendelkezései miatt keletkezett károkra.
 - b) felkelés, lázadás, zavargás, fosztogatás, sztrájk, elbocsátott munkások vagy munkahelyi rendezavarásban résztvevők, vagy bármilyen politikai szervezettel kapcsolatban, illetve annak nevében fellépő személyek miatt vagy velük összefüggésben keletkezett károkra;
 - c) a felszabaduló nukleáris energia károsító hatásával, vagy sugárzó anyagok bármilyen célú felhasználásával összefüggésben keletkező károkra, még abban az esetben sem, ha ezek a különös feltételekben meghatározott biztosítási események formájában jelentkeznek.

2. Jelen kizárásokon kívül a biztosítási szerződés és a különös feltételek további kizárásokat is tartalmazhatnak.

VII. A szerződő (biztosított) közlési és változás-bejelentési kötelezettségei

1. A szerződő (biztosított) a szerződéskötéskor köteles a biztosítás elvállalása szempontjából minden olyan lényeges körülményt a biztosítóval közölni, amelyeket ismert, vagy ismernie kellett.
2. A szerződőnek (biztosítottnak) bekövetkezésüktől számított 8 napon belül a biztosítónak be kell jelentenie:
 - a) ha a vagyoneérték 10%-át meghaladó mértékű változás történt, ami a biztosítási szerződésben szereplő biztosítási összeg módosítását indokolja.
 - b) ha a biztosítási szerződésben szereplő vagyontárgyakra további biztosítást kötött;
 - c) a biztosított vagyontárgyakra bármilyen jelzálog lett terhelve, a jogosult megjelölésével;
 - d) a biztosított vagyontárgyak bérbeadását.
3. Ha a szerződő (biztosított) a szerződésben meghatározott lényeges körülmények változását 8 napon belül a biztosítónak írásban nem jelenti be, a biztosító kártérítési kötelezettsége nem áll be, kivéve, ha bizonyítást nyer, hogy a be nem jelentett körülményt a biztosító a szerződéskötéskor ismerte, vagy az nem hatott közre a biztosítási esemény bekövetkezésében.
4. Ha a biztosító csak a szerződéskötés után szerez tudomást a szerződést érintő lényeges körülményekről 15 napon belül javaslatot tehet a szerződés módosítására, illetőleg – ha a kockázatot a feltétel értelmében nem vállalja – a szerződést 30 napra írásban felmondhatja.
5. Ha a szerződő (biztosított) a módosító javaslatot nem fogadja el, vagy arra 15 napon belül nem válaszol, a szerződés a módosító javaslat közlésétől számított 30. napon megszűnik.
6. Ha a biztosító a 4. pontban meghatározott jogaival nem él, a szerződés az eredeti tartalommal hatályban marad.

VIII. Kárbejelentés, kárrendezés

1. A szerződőnek (biztosítottnak) a káreseményt annak bekövetkezése után haladéktalanul, de legkésőbb a tudomására jutásától számított 2 munkanapon belül írásban be kell jelentenie a szerződést kezelő szervezeti egységnél, meg kell adnia a szükséges felvilágosításokat, valamint lehetővé kell tennie a bejelentés és a felvilágosítás tartalmának ellenőrzését. Amennyiben a fentiek elmulasztása miatt lényeges körülmények (a kártérítés jogalapja, a káresemény bekövetkezettének ideje, a kár összege) kideríthetlenné válnak, a biztosító kötelezettsége nem áll be.
2. A tűz, betöréses lopás, rablás károkat azok felfedezésével egyidejűleg az első fokú tűzrendészeti hatóságnak illetve az illetékes rendőrhatalóságnak is be kell jelenteni.

Betétkönyvek, értékpapírok eltűnése esetén a szerződő köteles haladéktalanul zároltatni a kifizetést és megindítani a hirdetményi eljárást.
3. A biztosítási esemény bekövetkezése után a biztosított vagyontárgy állapotában a szerződő (biztosított) a kárfelvételi eljárás megindulásáig, de legkésőbb a bejelentéstől számított 5. napig csak a kárenyhítéshez szükséges mértékig változtathat. Amennyiben az indokoltnál nagyobb mérvű változtatás következtében a biztosító számára lényeges körülmények tisztázása lehetetlenné válik, szolgáltatási kötelezettsége nem áll be.
4. Ha a kárszemlét a biztosító a bejelentéstől számított 5. napon belül nem végzi el, akkor a biztosított jogosult a megsérült vagyontárgy javítására, helyreállítására intézkedni. A vagyontárgy fel nem használt, illetve megsérült részeit azonban további 30 napig változatlan állapotban meg kell őrizni.

5. A szerződőnek (biztosítottnak) a kárösszegezéséről hitelt érdemlően bizonyító terveket, számlákat, kartonokat, bizonylatokat stb. – a biztosító kérésére – bármikor rendelkezésre kell bocsátani.
6. Amennyiben a biztosítottnak tudomására jut a tőle eltulajdonított tárgyak holléte, arról haladéktalanul köteles a rendőrséget és a biztosítót értesíteni, továbbá a tárgyak azonosítására és visszaszerzésére minden tőle jogszerűen elvárhatóat megtenni.
7. A biztosító a kár kifizetését tűzkárnál a tűzrendészeti hatóság által kiadott hatósági bizonyítvány, betöréses lopás- és rablásnál a nyomozó hatóság nyomozást megszüntető határozatának megküldéséhez, vagy a bíróság jogerős végzésének kézhez vételéhez köti.
8. A biztosító a kártérítési összeget a megállapítástól számított 15 napon belül a biztosított részére forintban fizeti meg. Ha a szerződő (biztosított) igazoló okirat benyújtására kötelezett, úgy a 15 napos határidő az utolsó okirat beérkezésének napjától számítandó. A biztosító szolgáltatásának késedelmes teljesítése esetén a magyar polgári jog szabályai szerint késedelmi kamat megfizetésére köteles.
9. Ha a kárrendezési eljárás során megállapítást nyert a biztosítási szerződésben meghatározott biztosítási esemény bekövetkezése ténye, valamint a jogalap is tisztázott, a biztosító a károsult kérésére kárelőleget folyósíthat.

IX. A biztosított kármegelőzési kötelezettsége

1. A biztosított a káresemények megelőzése és elhárítása érdekében köteles mindent megtenni, illetve a biztonsági intézkedéseket betartatni.
2. A biztosított helyiségek zárásáról – távollét esetén – a biztosított köteles gondoskodni, és minden rendelkezésre álló biztonsági berendezést üzembe helyezni.
3. A biztosított köteles az elektromos víz- és gázvezetékek, valamint a hozzájuk kapcsolódó berendezések, készülékek, továbbá a biztonságtechnikai berendezések karbantartásáról gondoskodni, a hatósági és építészeti előírásokat betartani. A biztosított köteles a nem lakott épületek vezetékeit, berendezéseit, felszereléseit elzárni. Fűtési idényben valamennyi vízvezetékét és berendezést vízteleníteni kell, ha azokat átmenetileg nem üzemeltetik.

X. Mentesülés

1. A biztosító mentesül fizetési kötelezettsége alól, amennyiben bizonyítja, hogy a kárt jogellenesen:
 - a) a biztosított, illetve a szerződő fel,
 - b) a velük közös háztartásban élő hozzátartozó (házastárs, egyeságbeli rokon, örökbefogadott, mostoha- és nevelt gyermek, az örökbefogadó, mostoha és nevelőszülő, valamint testvér, élettárs, jegyes) szándékosan vagy súlyosan gondatlanul okozták.
2. Amennyiben a kár a kármegelőzési kötelezettségek elmulasztásával okozati összefüggésbe hozható, a biztosító olyan mértékben mentesül fizetési kötelezettsége alól, amilyen mértékben a mulasztás a biztosítási esemény bekövetkezésében közrehatott.

XI. Egyéb rendelkezések

1. Amennyiben a biztosító részéről a kárkifizetés megtörtént, őt illetik azok a jogok, amelyek korábban a biztosítottat illették meg a kárért felelős személlyel szemben.
2. A biztosítási szerződésből eredő igények a biztosítási esemény bekövetkezésétől számított kettő év alatt évülnek el.

A feltételben nem rögzített kérdésekben az ide vonatkozó mindenkor hatályos jogszabályok rendelkezései az irányadók.

Otthon & nyugalom lakásbiztosítás különös feltételei

A biztosításra jelen különös feltételeken kívül az UNIQA Biztosító Rt. Lakásbiztosítás általános feltételeinek rendelkezései, valamint a hatályos magyar jogszabályok alkalmazandók.

I. Biztosítottak köre

1. E különös feltétel alapján biztosított a kötvényben név szerint megnevezett:

- tulajdonos és a tulajdonostársak tulajdoni hányaduk arányában;
- hasznélvező;
- bérlő, bérlőtárs;
- azok, akik a biztosítási esemény bekövetkeztekor az a) b) c) pontokban felsorolt biztosítottakkal a kockázatviselési helyen állandó jelleggel, életközösségben együtt laktak.
- a lakásszövetkezet vagy társasház az UNIQA Biztosítónál biztosított lakásainak és az összes lakás arányában.

2. A biztosító szolgáltatására a biztosított jogosult.

II. Biztosított vagyontárgyak

1. Épület/lakás és építmények

A biztosítási fedezet kiterjed:

- családi ház, sor- vagy ikerház (rész) esetében a kötvény szerinti cím alapján a telek területén lévő épületre;
- lakástulajdon esetén a biztosított kizárólagos tulajdonát képező épületrészekre, továbbá a biztosítottra eső közös tulajdoni hányadrészre;
- bérleményeknél – eltérő megállapodás hiányában – a kockázatviselés azon bérbbe vett épület- illetve lakásrészekre terjed ki, amelyeket az 1993. évi LXXVIII. törvény (13. §) és a mindenkor hatályos módosításai a biztosított karbantartási kötelezettségbe sorolnak.

A biztosítás csak használatbavételi engedéllyel rendelkező épületekre terjed ki.

1.1. Épületnek minősülnek a környező külső tértől épület szerkezettel részben, vagy egészben elválasztott teret alkotó:

- állandó, vagy időszakos lakás céljára szolgáló épületek (pl. lakóház, lakás, bérlemény)
- nem lakás céljára szolgáló épületek és épület részek (kiegészítő célú helyiségek)
 - melléképületek
 - garázs, műhely, kazánház, lomtár, pince és padlástér

Nem tekintendő épületnek a három évnél rövidebb időtartamra létesített építmények.

1.2. Építménynek minősülnek

- az épületekkel építési kapcsolatban lévő építmények (pl. terasz)
- építési kapcsolat nélküli, de téglából, betonból vagy az épület egyéb építési módjának megfelelően készült építmények (pl. derítő, úszómedence stb.)
- továbbá mindenfajta kerítés (kivéve élő sövény)

1.3. Az épület értékéhez tartozik a funkcionális kiegészítő épület szerkezeti elemek és kiegészítők, különös tekintettel:

- az épületen lévő villámhárító berendezések
- szilárd válaszfalak és térelválasztók, egyéb szilárdan rögzített elemek (az elmozdítható, ill. beépített bútorok azonban nem)
- rögzített padló- és szegélyburkolatok, hidegburkolatok
- rögzített lambéria és egyéb falburkolatok
- az épülethez hozzáépített lépcsők, létrák
- az épülethez rögzített zászlotartók
- elektronikusan működő kapuk mozgató berendezéseikkel együtt

- az üveg közé, illetve kívülre telepített redőnyök, azok kiegészítőivel együtt
- szilárdan rögzített közbenső födém, födémborítások, állmennyezetek, galériák
- betonból, téglából épített vermek, padlócsatornák, szerelőjáratok és aknák stb., ha azok az épületen belül található, vagy azzal közvetlen építési kapcsolatban vannak.
- az épület villamossági szerelvényezettsége a hozzá tartozó mérőműszerekkel (a fogyasztók, világítótestek, elektromos készülékek nem tartoznak bele – kivéve klímaberendezés, villanytűzhely, villanybojler átfolyó üzemű elektromos vízmelegítők)
- az épület gázszelése a hozzájuk tartozó műszerezettséggel (a gázfogyasztó készülékek nélkül, kivéve gáztűzhely és gázbojler)
- az épület vízvezeték szerelése, valamennyi a vízellátást és szennyvízelvezetést, valamint a fűtést szolgáló berendezések a hozzájuk tartozó mérőműszerekkel, szerelvényekkel, szivattyúkkal, szűrő- és tisztító berendezésekkel valamint azok tartozékaival.
- WC, fürdő és mosdóberendezések
- felvonók
- erkélyburkolatok
- antenna-berendezések
- kaputelefon
- személtedobó berendezés
- védelmi berendezések, rács, riasztó falba beépített értéktároló

2. Épület-/lakástartalom

2.1. Háztartási ingóságok

2.1.1. Általános háztartási ingóságok

Mindazon vagyontárgyak ide tartoznak, melyek egy háztartásban általában előfordulnak, kivéve a 2.1.2., 2.1.3., 2.1.4. és 2.2. pontban feltüntetett ingóságokat, valamint a biztosítási fedezetből kizárt vagyontárgyakat.

- Az ingóságcsoporthoz tartozó betöréses lopás kockázatokra vonatkozó kártérítési limithatárok az 1. sz. mellékletben található.

2.1.2. Kiemelt értékű ingóságok

- A **200 E Ft** egyedi értéket meghaladó
- dísz tárgyak (nemesfém, drágakő díszítésű),
 - híradástechnikai és műszaki cikkek,
 - hobby eszközök,
 - gyűjtemények,
- és értékhatártól függetlenül a
- képző-, iparművészeti alkotások
 - műtárgyak
 - műkincsek
 - antik tárgyak
 - nemes szőrmék
 - fegyverek

- Az ingóságcsoporthoz tartozó betöréses lopás kockázatokra vonatkozó kártérítési limithatárok az 1. sz. mellékletben található.

2.1.3. Elzárandó értékek

Nemesfémek, igazgyöngyök, drágakövek, valamint ezek felhasználásával készült ékszerek, órák bélyeg- és érmegyűjtemények

- Az ingóságcsoporthoz tartozó betöréses lopás kockázatokra vonatkozó kártérítési limithatárok az 1. sz. mellékletben található.

2.1.4. Kézpénz

Kézpénz (belföldi fizetőeszköz), értékpapír, betétkönyv

- Az ingóságcsoporthoz tartozó betöréses lopás kockázatokra vonatkozó kártérítési limithatárok az 1. sz. mellékletben található.

2.2. Nem háztartási célú ingóságok

Az ingóságcsoportba tartoznak mindazon vagyontárgyak, melyek nem kifejezetten a háztartás üzemeltetését szolgálják, úgy mint:

- idegen vagyontárgyak max. 100 000 Ft értékhatárig, amennyiben az más biztosítás alapján nem téríthető. Idegen vagyontárgynak minősül: a bérelt, kölcsönvett, megőrzésre átvett ingóság, a biztosított vendégeinek vagyontárgyai, kivéve a bérlők, albérlők, fizetővendégek tulajdonai.
- kiegészítő vállalkozói tevékenység vagyontárgyai (L-6 Záradék)

- Az ingóságcsoporthoz tartozó betöréses lopás kockázatokra vonatkozó kártérítési limithatárok az 1. sz. mellékletben találhatóak.

3. Értéknyilvántartási, és felmérési kötelezettség

A kiemelt értékű ingóságokról (2.1.2.), továbbá az elzárandó értékekről (2.1.3.) tételes jegyzéket vagy fényképet kell készíteni a vagyontárgy mennyiségének, jellemzőinek és értékének meghatározásával. E jegyzéket a szerződéskötéskor lezárt borítékban a biztosítónak át kell adni, vagy azt harmadik helyen letétbe helyezni és a letétkezelő nevét, címét a biztosítónak megadni. Az értéklístát a biztosító szakembere csak a biztosított jelenlétében vagy jóváhagyásával nyithatja fel.

Minden olyan lakásbiztosításnál képesítéssel rendelkező hivatalos értékbecsüs által kiállított értékmérő igazolás/dokumentum szükséges, ahol az elzárandó értékek biztosítási összege meghaladja az 500 000 Ft-ot, a kiemelt értékek közül a képző- és iparművészeti tárgyak, műtárgyak, műkincsek összértéke meghaladja az 1 000 000 Ft-ot. Ezt az értékbecslő által kiállított dokumentumot az ajánlat mellé csatolni kell.

Az értékbecslés bármilyen – arra engedéllyel rendelkező – szervezetnél, vállalkozásnál, értékbecsléssel foglalkozó személynél elvégezhető, a becslés költsége a szerződő/biztosítottat terheli.

Eltekint a biztosító az értékbecsléstől, amennyiben a szerződő számlával igazolni tudja a vagyontárgyak értékét.

4. Kizárások

A biztosítási fedezet nem terjed ki:

- a légi-, vízi- és motoros járművekre, lakókocsokra, utánfutókra;
- okmányokra, valutára, devizára, kéziratokra, tervekre és dokumentációkra;
- a lakatlannak minősülő (kevesebb mint évi 270 napig lakott) lakásban, vagy épületben elzárandó értékekre, készpénzre, értékpapírokra, továbbá a vállalkozói tevékenység vagyontárgyaira.

5. Külön díj ellenében biztosítható vagyontárgyak

Külön díj ellenében biztosítási fedezet alá vonható a nyaraló, a hétvégi ház, préház továbbá az ott tárolt általános háztartási ingóságok.

Nem terjed ki a biztosítás az említett épületekben tárolt elzárandó értékekre, kiemelt értékekre, valamint a nem háztartási célú ingóságokra.

6. Pótdíj ellenében biztosítható vagyontárgyak

Amennyiben a lakás, illetve az épület lakatlannak minősül (legalább 270 napig nem lakják egy évben), akkor mind az épület, mind az általános háztartási ingóságok lakatlansági pótdíj megfizetése mellett biztosíthatók.

III. Biztosított veszélynekem és károk

A biztosító kockázatviselése a részletezett veszélynekem közül a biztosítási ajánlaton és kötvényen megjelölt fedezettípus (biztosítási csomag) kockázataira, s a velük kapcsolatban felmerült károokra terjed ki. A fedezettípus kockázatai a 3. sz. mellékletben kerültek megállapításra.

A biztosító megtéríti azokat a károkat, amelyek a biztosított veszélynekem közvetlen okozati összefüggésben a biztosított vagyontárgyakban azok megrongálódása, értékcsökkenése, megsemmisülése, eltulajdonítása során a szerződés hatálya alatt keletkeztek.

1. Tűzkockázatok

Jelen feltétel alapján a biztosító kockázatviselése és kártérítési felelőssége nem terjed ki arra az esetre, ha a kockázatviselési helyen A vagy B tűzveszélyességi osztály szerinti tűzveszélyes, illetve robbanásveszélyes anyagok – amelyek mennyisége meghaladja az általános háztartási célú felhasználás mértékét – tárolása, illetve felhasználása, valamint ilyen anyagokkal bármiféle tevékenység végzése folyik.

1.1. Tűz

Tűznek minősül biztosítási szempontból az a tűz, amely nem a rendeltetésszerű tüztérben keletkezett, vagy ott keletkezett, de azt elhagyta és önerejéből továbbterjedni képes.

Nem tekintendő tűznek, így a biztosító nem téríti meg a biztosított vagyontárgyak sérülését, megsemmisülését, ha a kár az alábbi okokra vezethető vissza:

- gyulladási hőmérséklet alatti erjedés, befülledés, pörkölődés, szín- és alakváltozás, biológiai égés, korrózió illetve vegyi folyamat;
- tüztérbe dobták, vagy oda estek;
- tűzkár nélküli füst- és koromszennyeződés;
- megmunkálási vagy egyéb célból hasznos tűznek illetve hőkezelésnek, fűsthatásnak alávetés;
- biztosított elektromos gépekben, berendezésekben elektromos áram hatására – fényjelenség kíséretében, vagy anélkül – keletkezik (pl. túlfeszültség, zárlat, szigetelési hibából adódó kár, érintkezési hibák stb.).

Ha a d) és e) pontokban felsorolt okok miatt keletkező tűz áterjed más biztosított vagyontárgyakra is, a biztosító megtéríti a tűz miatt más vagyontárgyakban keletkezett károkat.

1.2. Villámcsapás

A biztosító villámcsapás kárnak tekinti azokat a károkat, amelyeket a becsapódó villám, illetve gömbvillám erő- és hőhatása közvetlenül okoz a biztosított vagyontárgyakban, valamint a villámcsapás miatt a biztosított elektromos gépekben, berendezésekben túlfeszültség vagy indukció során keletkező károkat.

1.3. Robbanás

Robbanásnak tekintendő a gőzök, gázok, porok terjeszkedési hajlandóságán alapuló, hirtelen bekövetkező erőmegnyilvánulás. Zárt rendszerű tartályok (kazán, csővezeték stb.) esetében a robbanás csak akkor tekintendő biztosítási eseménynek, ha annak falazata olyan mértékben reped szét, hogy a tartályon belüli és kívüli nyomáskülönbség hirtelen tud kiegyenlítődni.

A biztosító nem tekinti biztosítási eseménynek és nem téríti meg azokat a robbanás-károkat, amelyek:

- a tartályban/készülékben keletkeznek, ha a robbanás ténye a tartály/készülék műszaki hibájára vagy karbantartási hiányosságokra vezethetők vissza;
- belső égésű motorok égésterében fellépő robbanások, valamint elektromos megszakítóknak (pl. nyomólég- és nyomógáz megszakítók stb.) a már meglévő, vagy keletkező gáznyomás folytán következik be;
- repülőgépek hangrobbanása;
- üzemeléssel összefüggő mechanikus hatások (vízlökés, csőtörés, stb.),
- összeroppanás (implózió),
- hatósági engedélyhez kötött tervszerű robbantás miatt keletkeznek.

2. Elemi károk

2.1. Viharkár

Viharkárnak tekintendők azok a károk, amelyeket legalább 54 km/ó sebességű szél nyomó- és szívó hatása a biztosított vagyontárgyakban okoznak, beleértve a vihar által megbontott tetőn történő egyidejű beázás miatti károkat is. A biztosítási fedezet nem terjed ki a helyiségen belüli légáramlás (huzat) miatt keletkezett károokra.

2.2. Jégverés

Jégszemek formájában lehulló csapadék által a biztosított vagyontárgyakban okozott törés, roncsolás, sérülés, valamint a jégverés által megbontott tetőn történő egyidejű beázás.

2.3. Hónyomás

Nagy mennyiségben felgyülemelő hó statikus nyomása által a biztosított épületben/építményben okozott kár. A biztosító kártérítési kötelezettsége kiterjed azokra a károokra is, amelyeket:

- a) a biztosított épületbe a hónyomás által megrongált tetőn keresztül a biztosítási eseménnyel egyidejűleg beömlő csapadék a biztosított vagyontárgyakban okoz;
- b) az olvadáskor a biztosított épületről lecsúszó hó az építésügyi előírásnak megfelelő állapotú, hiánytalan hófogók megléte esetén az ereszcatornában és a szerződésben biztosított épület szerkezeti elemekben okoz.

2.4. Sziklaomlás, kőomlás, földcsuszamlás

Azok a károk, amelyeket a lehulló, illetőleg a helyükről elmozduló szikladarabok, kőzetdarabok, valamint földtömeg a biztosított vagyontárgyakban okoznak.

Nem téríti meg a biztosító:

- a) tudatos emberi tevékenység következményeként fellépő károkat;
- b) az épületek alatti feltöltések ülepedése, süllyedése miatti károkat;
- c) a támfalak kivitelezési, vagy tervezési hibája miatt fellépő károkat, illetve ha a kár a támfal karbantartásának elmulasztása következtében keletkezett. Ugyancsak mentesül a biztosító a kártérítés alól, ha a terep statikai viszonyai támfal megépítését teték volna szükségessé, de azt valamilyen okból kifolyólag nem építették meg, s emiatt következett be a káresemény.

2.5. Ismeretlen építmény, üreg beomlása

Azok a károk, amelyek azáltal következnek be, hogy a természetes egyensúlyi állapot külső erőhatás következtében megszűnik, ezáltal hirtelen talajelmozdulás, omlás következik be. Ismeretlen üreg az, amely az építési engedélyben nem szerepel, vagy a hatóságok által nincs feltárva.

Nem térít kárt a biztosító, ha az ismeretlen üreg beomlása bányában, bányászati tevékenység közben, illetőleg felhagyott bányákban történt.

2.6. Ismeretlen jármű ütközése

Az a kár, amelyet az ismeretlen jármű, illetve annak rakománya a biztosított vagyontárggyal való közvetlen ütközése okoz.

Nem téríti meg a biztosító azokat a károkat amelyek:

- a) kötelező gépjármű-felelősség biztosítással rendezhető,
- b) azon járművek által keletkeztek, melyeket a biztosított vagy munkavállalója üzemeltet,
- c) magában a járműben keletkezett.

2.7. Légi jármű és rakományainak ütközése

Az a kár, amelyet személyzet által irányított légi jármű részeinek illetve rakományának ütközése vagy lezuhanása okoz, ide értve ezen események miatti oltás, mentés, bontás vagy kiürítés során keletkezett károkat is.

2.8. Felhőszakadás

Azok a károk, amelyeket a felhőszakadásból eredő, talajszinten áramló nagy mennyiségű víz rombolással, elöntéssel – ide értve az elvezető rendszerek elégtelenné válása miatti elöntést is – a biztosított vagyontárgyakban okoz. Felhőszakadásnak minősül a nagy mennyiségű, hirtelen lehulló, legalább 1 mm/perc intenzitású csapadékvíz.

A biztosító nem téríti meg:

- a) az elöntés nélküli átnedvesedés vagy felázás miatt keletkező károkat;
- b) a felhőszakadás miatti belvíz, talajvíz által okozott károkat.

3. *Katasztrófa kockázatok*

3.1. Árvíz

Az a kár, amikor élővizek és az ezekbe nyílt torkolattal csatlakozó és belvízvédelmi töltéssel ellátott mesterséges csatornák, valamint mesterséges tavak áradással kilépnek medrükből és a biztosított vagyontárgyakat elöntik.

Nem téríti meg a biztosító azokat a károkat, amelyek:

- a) belvíz és talajvíz által keletkeztek;
- b) a hullámtérben vagy a nem mentett árterületen lévő biztosított vagyontárgyakban keletkeztek.

3.2. Földrengés

Az a kár amelyet a kockázatviselés helyén az MSK-64 skála ötös fokozatát elérő földrengés okoz.

3.3. Árvíz és földrengés kiegészítő feltétel

Azonos káridőpontban bekövetkező árvíz- vagy földrengéskár esetén a kifizethető kártérítés mértékének maximuma társasági szinten 2 milliárd Ft. Ha az összkár meghaladja a 2 milliárd Ft-ot, úgy szerződésenként olyan arányban történik a kár kifizetése, ahogy a 2 milliárd Ft és a tényleges összkár arányának egy-máshoz.

A biztosító a szerződésben várakozási időt köt ki, melynek időtartama a szerződés hatályba lépésétől számított 30 nap. A biztosító kockázatviselése a várakozási idő alatti földrengés és árvíz biztosítási eseményekre nem terjed ki.

4. Vezetékes vízkár

Azon károk, amelyeket az épület külső határoló falába beépített, vagy azon belül lévő, valamint – családi-, sor- vagy ikerház esetén – a biztosított telken lévő használati víz, szennyvíz és csapadékvíz be- és elvezető vezetékének és a hozzájuk csatlakozó vízvezeték-, melegvíz-szolgáltató- és központi fűtés rendszerek vízvezetékeinek törése, repedése vagy dugulása miatt kilépő víz okoz.

Nem téríti a biztosító:

- a) a biztosított vízvezetésekre csatlakoztatott tartozékok, szerelvények, berendezések, háztartási gépek, készülékek és ezek tartozékainak javítási, pótlási költségeit;
- b) a kiömlő folyadék, gőz értékét;
- c) a gombásodás, penészedés formájában jelentkező károkat.

5. Bővített vezetékes vízkár

Azon károk, amelyeket az épület külső határoló falába beépített, vagy azon belül lévő, valamint – családi-, sor- vagy ikerház esetén – a biztosított telken lévő használati víz, szennyvíz és csapadékvíz be- és elvezető vezetékének és a hozzájuk csatlakozó vízvezeték-, melegvíz-szolgáltató- és központi fűtés rendszerekből, valamint az ezekhez csatlakozó tartozékokból, szerelvényekből és készülékekből kilépő víz vagy gőz okoz.

A fentiekben túl megtéríti a biztosító:

- a) a biztosított csövek kárhelyének felkutatására fordított költségeket;
- b) a kárelhárításra, helyreállításra fordított költségeket;
- c) törés, repedés, kilyukadás esetén legfeljebb 6 m új cső és annak behúzási költségeit;
- d) fagy miatti csőtörés esetén a vízcsövek felolvasztási költségeit és legfeljebb 6 m csőhosszig a helyreállítás költségeit.

Nem téríti a biztosító:

- a) a biztosított vízvezetésekre csatlakoztatott tartozékok, szerelvények, berendezések, háztartási gépek, készülékek és ezek tartozékainak javítási, pótlási költségeit;
- b) a kiömlő folyadék, gőz értékét;
- c) a gombásodás, penészedés formájában jelentkező károkat.

6. Betöréses lopás kockázatok

Az épület és lakástartalom betöréses lopás kockázatokra történő biztosítását a biztosító az 1. és 2. sz. *mellékletben* szabályozott védelmi előírások mellett vállalja. A biztosító kártérítési kötelezettsége a káresemény bekövetkezésekor meglévő, a kárrendezés során megállapított és rögzített tényleges betörésvédelmi rendszernek megfelelő, az 1. sz. *mellékletben* meghatározott limitekig terjed, az Általános feltételek V. fejezete 2. pontja szerinti alulbiztosítottság vizsgálata mellett.

6.1. Betöréses lopás

Biztosítási eseménynek minősül, ha a tettes a biztosított vagyontárgyat úgy tulajdonítja el, hogy a lezárt helyiségekbe:

- a) erőszakos módon (nyílászárók be- vagy feltörésével, fal, tető, vagy földem kibontásával illetve ezekhez hasonló módon) betört, behatolt;
- b) álkulccsal zárok felnyitására alkalmas idegen eszközzel jutott be;
- c) eredeti kulccsal vagy másodkulccsal jutott be oly módon, hogy a kulcsokhoz az a), b) pontokban meghatározott betöréses lopás vagy rablás útján jutott;

- d) az a), b) pontokban felsorolt módon jutott be és a szabályosan lezárt értéktárolót (páncél- és pénzszekrény, fali széf, egyéb a biztosító által elfogadott tároló):
- a biztosítási helyről eltulajdonította;
 - feltörte, illetve álkulccsal vagy más – nem a kinyitás célját szolgáló – eszköz, szerszám segítségével nyitotta fel;
 - betöréssel lopás vagy rablás útján megszerzett kulccsal nyitotta fel, ha a megszerzett kulcsokat máshol, de állandóan lakott épületben tartották, illetve azokat az őrzésre jogosult személytől rabolták el.

6.2. Rablás

Rablás biztosítási eseménynek minősül, ha az elkövető a biztosított vagyontárgyakat a kockázatviselés helyén jogtalanul úgy szerzi meg, hogy evégből a biztosított(ak) ellen erőszakot, élet vagy testi épség ellen irányuló közvetlen fenyegetést alkalmaz, illetve a biztosítottat öntudatlan vagy védekezésre képtelen állapotba hozza. Ha a rablás a kockázatviselés helyén kívül történik a biztosító kockázatviselése Magyarország területére terjed ki a háztartási ingóságok biztosítási összegének 5%-ig, de maximum 100 000 Ft-ig.

6.3. Rongálás

Biztosítási események azok a rongálási károk, melyeket a tettes(ek) a kockázatviselés helyén betöréssel lopás vagy annak kísérlete során okoz(nak) a biztosított vagyontárgyakban.

7. Üvegtörés

Épületszerkezeti üvegezések biztosítására csak épületbiztosítással együtt van mód. Ennek hiányában üveget csak egyedi díjkalkulációval (különleges üvegek) lehet biztosítani. Ez alól kivétel a Plus és Lux csomagoknál biztosított bútorüvegezés, amely biztosítása az ingószághoz kötődik.

Biztosítási eseménynek minősül a biztosított üvegekben keletkezett törés- vagy repedéskárr.

7.1. Az épületüveg átalány keretében a biztosító kockázatviselése kiterjed:

- az épületbe szerkezetileg beépített ajtók és ablakok valamint az erkély és loggia 10 mm-nél nem vastagabb síküvegeire, hőszigetelő, drót- illetve katedrálüvegeire a lakásbiztosítási csomagok (3. sz. melléklet) kockázati köreikben meghatározott táblaméretig, továbbá
- olyan akadályok (védőrácsok, belső záruk és hasonló a nyílászáróra szerelt tárgyak) le- és visszaszerelési költségeire, amelyek az üvegpótlást lehetetlenné teszik.
- bútorüvegezés (kivéve Standard)

7.2. Különleges üvegek biztosítása

A biztosító kockázatviselése csak külön megállapodás esetén terjed ki az alábbiakra:

- a 3. sz. mellékletben meghatározott táblaméretet meghaladó és/vagy 10 mm üvegvastagság feletti üvegek;
- épületszerkezeti üvegek, mint pl. üvegtetők, üvegfalak, tükörfalak, portálüvegezések, veranda és korlátüvegezés;
- üveg építő elemek, mint pl. üvegtégla, üveg-tetőcserép, copolit üvegek;
- növényházak, télikertek, akváriumok, terráriumok üvegezése;
- különleges kivitelezésű üvegek, mint pl. a tükör- és fényvisszaverő, a biztonsági, a fóliával borított, a plexi és akril, a savval maratott, homokfúvott üvegek, a díszített és díszüvegezések, tükörceppek;
- az üvegfelületen elhelyezett fénytörő és egyéb fóliákban valamint az üvegfelületen lévő dekorációban az üvegtörés miatt keletkezett károk.

7.3. A biztosító nem téríti meg:

- az üveg felületén, vagy annak díszítésében (ideértve a fényvédő bevonatokat és fóliákat is) karcolással, kipattogzással (kagylótőrés) keletkezett károkat;
- a biztosított üveg keretében (foglatában) keletkezett károkat;
- a biztosítás megkötésekor már törött, repedt vagy toldott üvegekben keletkezett további károkat;

- d) a taposó üvegekben, üveg dísztárgyakban, csillárok üvegezésében, neonokban és egyéb fényforrásokban keletkezett károkat;
- e) az épület átépítése miatt vagy idején keletkezett kárt, beleértve a biztosított üveg áthelyezése, változtatása során keletkező károkat.

8. Elveszett bankkártya pótlási költsége

Kiterjed a biztosítási fedezet Magyarország területén felügyeleti hatóság engedélyével működő pénzintézetnél (banknál) vezetett, a biztosított saját lakossági forint vagy deviza számlájához tartozó bankkártya (VISA, EDC, ATM, stb.) elvesztése, vagy eltulajdonítása miatti letiltási és újrabeszerzési igazolt költségeire legfeljebb 5000 Ft összeghatárig.

A biztosítás nem vonatkozik és így nem téríti az elveszett vagy eltulajdonított bankkártyával való pénzfelvétel, vagy vásárlás miatt előálló veszteséget.

9. Üvegkerámia főzőlapok törése, repedése

A biztosítási fedezet kiterjed a kockázatviselési helyen a biztosított üvegkerámia főzőlappal ellátott elektromos tűzhely kerámialapjának töréséből, repedéséből eredő károokra.

10. Szállásköltség térítése

Amennyiben a biztosítási szerződéssel fedezett lakást a szerződésben vállalt biztosítási esemény következtében a szakhatóság lakhatatlanná nyilvánítja, a biztosító megtéríti – a kiköltözéstől a lakhatóvá válásig – az ideiglenes lakás indokolt és igazolt többlet bérleti költségeit, legfeljebb napi 10 000 Ft, de összesen legfeljebb 300 000 Ft összeghatárig.

11. Mellékköltségek térítése

Megtéríti a biztosító a biztosítási eseménnyel kapcsolatos, alább felsorolt, indokolt és célszerű költségeket, ha e költségek a biztosítottat terhelik. A kártérítés felső határa Plus csomag kötése esetén a biztosításra ténylegesen feladott teljes biztosítási összeg 1%-a, LUX csomag esetében 5%-a.

- bontási, törmelékeltakarítási és takarítási költségek;
- betétkönyvek és értékpapírok esetében a megsemmisítési eljárással kapcsolatos költségek;
- kárenyhítés indokolt, és igazolt költségei.

A biztosító nem téríti meg az elmaradt haszonból, illetve a helyiségek használhatatlanságából eredő kárigényeket.

IV. Kockázatviselési hely

A biztosítás helye a kötvényben feltüntetett cím.

Jelen biztosítás kiterjed olyan, a biztosított vagyonát képező és biztosításra feladott vagyontárgyakra is, amelyeket a biztosított a kötvényben feltüntetett biztosítási helyen kívül használ, illetve tárol, kivéve, ha ezekre a vagyontárgyakra az idegen helyen más biztosítás vonatkozik. A kártérítés felső határa 100 000 Ft.

V. Károk megtérülése

- Ha a betöréssel lopással vagy rablással eltulajdonított vagyontárgyak megkerülnek a kártérítés kifizetése előtt, akkor a biztosított köteles azt visszavenni, kivéve, ha az nem várható el tőle, mert abban a hiszemben, hogy az számára már elveszett, már másikkal pótolta. A biztosító ebben az esetben a vonatkozó feltételek alapján rendezi a kárt, a biztosított pedig a vagyontárgy tulajdonjogát átruházza a biztosítóra.
- Ha a vagyontárgyak a kártérítés kifizetése után kerülnek elő, akkor a tulajdonos vagy átveszi azokat és a biztosítónak a kifizetett kártérítési összeget visszafizeti, vagy ha a tulajdonos a tárgyat nem veszi át, mert az átvétel nem várható el tőle, úgy a biztosítótól kapott kártérítést megtartja, és a tulajdonjog átszáll a biztosítóra.
- Ha a vagyontárgyak a biztosítási esemény következtében megromlólódnak és a biztosított a megkerült vagyontárgyakat átveszi, a biztosító kötelezettsége az értékcsökkenés, illetve a javítási költségek térítésére korlátozódik.

Plusz-24 Szerviz kiegészítő biztosítás feltételei

(Tel.: 06-40/500-000)

I. Általános rendelkezések

1. Jelen feltétel a lakásbiztosítást kiegészítő **Plusz-24 Szerviz** biztosítás szabályait tartalmazza.
2. Az itt nem szabályozott kérdésekben a Ptk., illetve a lakásbiztosítás általános és különös feltételeiben foglaltak az irányadók.

II. Szerződő / Biztosított

1. A **Plusz-24 Szerviz** kiegészítő biztosítást az veheti igénybe, aki nek az UNIQA Biztosító Rt.-vel kötött érvényes lakásbiztosítása van, és a biztosítási ajánlaton és kötvényen a szolgáltatás megjelölésre került.
2. Jelen biztosítás kiegészítő biztosítás, a biztosított meglévő lakásbiztosítási szerződésének részét képezi, annak megszűntével jelen kiegészítő biztosítás is megszűnik.
3. A biztosító szolgáltatására a biztosított jogosult, a biztosítási szerződésen megjelölt kockázatviselési helyen.

III. Biztosítási esemény

Biztosítási eseménynek minősül minden olyan *előre nem látható módon hirtelen, váratlanul bekövetkező* fizikai hatás, mely a háztartásban vészhelyzetet eredményez. El nem hárítása esetén az adott tárgy, eszköz, épület a továbbiakban nem használható rendeltetészerűen, ill. a biztosított megszokott életvitelét lehetetlenné teszi.

IV. Kizárások

Nem minősülnek biztosítási eseménynek, így a biztosító nem köteles helytállni azoknál a vészhelyzeteknél, melyek nem háríthatók el a VI. fejezetben jelzett tevékenységű szakiparosok által.

V. Kárbejelentés

1. A vészhelyzet bekövetkeztét a biztosítottnak jelentenie kell a kötvényen feltüntetett, 0–24 óráig hívható telefonszámon. A diszpécserrel egyeztetni szükséges a kár természetét illetően és el kell fogadnia annak döntését, miszerint az adott esemény vészhelyzetnek minősül-e. Ebben az esetben a biztosító a VI. fejezetben megfogalmazott szolgáltatást vállalja.
2. Ha a **Plusz-24 Szerviz** kiegészítő biztosítás szolgáltatásán túlmenően egyéb kárigény is fellép, azt a biztosított a lakásbiztosítás feltételei alapján érvényesítheti.

VI. A biztosításhoz kapcsolódó szolgáltatások

A **Plusz-24 Szerviz** kiegészítő biztosítás szolgáltatása hat iparos tevékenységi körre terjed ki. Ez lehetővé teszi a vészhelyzet elhárítását, és a szakipari munkák elvégzését az év minden napján, 0–24 óráig a biztosított számára elérhető módon.

Szakiparos tevékenységek:

- Zárszerelés
- Víz-, gáz- fűtészserelés
- Duguláselhárítás
- Villanszerelés
- Tetőfedés
- Üvegezés

1. Szolgáltatás vészhelyzet esetén

A III. fejezetben meghatározott esetekben a biztosított felhívja a biztosító diszpécserét és nevének, címének, kötvényszámának közlése után bejelenti a kárt. A diszpécser felveszi a kapcsolatot a megfelelő szakemberrel, aki a lehető legrövidebb időn belül kiszáll a helyszínre, és elhárítja a vészhelyzetet.

A biztosító a szolgáltatást a kötvény kiegészítő **Plusz-24 Szerviz** biztosítási összeg rovatában jelzett mértékig nyújtja. Ha ezen összeget a vészelhárítás költsége meghaladja, a különbözetet a biztosított köteles a helyszínen megfizetni.

A vészelhárítások, illetve az üvegezések során felhasznált anyagok, szerelvények csak az eredetivel megegyező fajtájúak, kategóriájúak lehetnek, a vészelhárítás célja a vészhelyzetet megelőző állapot helyreállítása.

2. Kényelmi szolgáltatások

Iparosok ajánlása

A III. fejezetben meghatározott vészhelyzeten kívüli esetekben a fenti tevékenységi körökben a szolgáltatás a biztosítóval kapcsolatban álló, garantált áron dolgozó, megbízható szakembereket ajánl. A szakemberek a diszpécseren keresztül egyeztetett időpontban a helyszínen elvégzik az igényelt munkát.

Ebben az esetben a kiszállási díjat, a munkadíjat és az anyagköltséget a biztosított a helyszínen fizeti.

Információ szolgáltatás

A biztosító telefonon keresztül információt nyújt az alábbi esetekben:

• Utazási információs csomag

Szállodacímek
Magyar külképviseletek címei, telefonszámai
Orvosi ügyeletek, kórházak
Oltási előírással kapcsolatos információk
Beutazási információk
Hungary Direct számok
Taxirendelés

• Szabadidő információs csomag

Színház, mozi
Múzeumok, kiállítások
Koncertek
Jegyrendelési információ
Áruházak nyitva tartása
Virágküldés info

• Háztartási információs csomag

Hitelkártya zárolás info
Rovar- és rágcsálóirtás
Költöztetés
Gyermekek megőrzés
Állatmegőrzés
Biztonságtechnikai cégek
Háztartási gépek szerelése (márkaszervizek)

Otthon & nyugalom lakásbiztosítás kiegészítő felelősségbiztosítási feltételei

I. Biztosítottak

Jelen feltétel alapján biztosított a kötvényben név szerint megnevezett személy és azok, akik a biztosítási esemény bekövetkezésének időpontjában vele állandó jelleggel, életközösségben vele együtt laktak.

II. Biztosítási esemény

1. Biztosítási eseménynek minősül az a káresemény, amelyért a biztosított, mint károkozó vagy mint károkozásért felelős személy a magyar jog szerint a 2. pontban meghatározott minőségében kártérítési kötelezettséggel tartozik a harmadik személynek okozott személysérülésekért, szerződésen kívül okozott dologi károkért és az ezekre visszavezethető vagyoni károkért.

2. A biztosítási fedezet a biztosított által az alábbi minőségében okozott károokra terjed ki:

a) a kötvényben megjelölt ingatlan tulajdonosa, bérlője, haszonbérlője, használója;

b) korlátozott belátási képességű személyek gondozója;

c) elektroakusztikai vagy elektromos háztartási berendezések üzemben tartója;

d) kerékpár, illetve járműnek nem minősülő közlekedési és szállítási eszköz használója;

e) nem hivatásszerű sporttevékenység (kivéve vadászat) folytatója;

f) engedélyezett önvédelmi eszköz, lőfegyver használója;

g) kisállattartó;

Jelen biztosítási szerződés szempontjából kisállatnak minősül a macska, a baromfi, továbbá a hobbi-állatok, mint pl. hörcsögök, tengeri malac, egérfélék, papagáj és egyéb madarak, teknősök, akvárium halak.

Jelen biztosítási szerződés szempontjából nem minősülnek kisállatnak és így nem terjed ki a biztosítási védelem az alábbi állatok tartóira: kutyák ill. egzotikus állatok, mint pl. a kígyófélék, krokodilok és alligátorok, mérges pókok, skorpiók, majmok.

h) nem motoros vízi járművek üzemben tartója;

i) közúti balesetet előidéző gyalogos;

j) fűtőolaj tárolója, gázpalack, gáztartály használója, kivéve a talaj vagy vizek szennyeződéséből eredő károkat.

A biztosítási fedezet kiterjed továbbá az idegen személyek nem jövedelemszerzési céllal történő befogadása esetén az ingatlanba befogadott vendégek által behozott vagyontárgyak megsemmisüléséből származó felelősségre.

III. Kizárások

Nem terjed ki a biztosítás:

a) azokra a felelősségi károokra, amelyekért a biztosított nem a jelen szerződésben meghatározott magánemberi minőségében felel;

b) szerződésszegés miatt támasztott kártérítési igényekre;

c) légi és vízi járművek, gépjárművek, utánfutók üzemben tartója minőségben okozott károokra;

d) arra a kárra, melyet a biztosított maga szenved el, illetőleg a Ptk. 685.§ b.) pontjában felsorolt hozzátartozónak okozott;

e) az olyan károk miatti kártérítési kötelezettségekre, amelyek:

– a biztosított vagy annak megbízásából eljáró személyek által kölcsönzött, bérelt, haszonbérbe vett vagy megőrzésre átvett vagyontárgyakban (dolgokban) következtek be, még akkor sem, ha ez mellékkötelezettségként megőrzés során történt;

– ingó dolgokban azok szállítása, feldolgozása vagy azokon végzett vállalkozói tevékenység következtében álltak elő;

– nem ingó dolgok olyan részeiben következnek be, amelyek közvetlenül megmunkálás vagy egyéb tevékenység tárgyát képezik;

f) kötbér, bírság, egyéb büntetés jellegű költség megfizetésére.

IV. A biztosítás időbeni hatálya

A biztosító kockázatviselése a biztosítási szerződés hatálya alatt okozott, bekövetkezett és bejelentett károokra terjed ki.

Azok az események, amelyek a biztosítás hatályba lépése után következtek be, de a károkozó tényező már a hatályba lépés előtt fennállt, csak akkor vannak a biztosítással fedezve, ha a biztosítottnak nem volt tudomása a biztosítás hatályba lépéséig a károkozó tényező létezéséről.

V. Kártérítés

1. A biztosító a szerződéssel fedezett károkat a magyar magánjog szabályai szerint téríti meg.

2. Megtéríti a biztosító azt a költséget, amely a károsultat ért vagyoni és nem vagyoni hátrány csökkenéséhez vagy kiküszöböléséhez szükséges.

3. A kármegelőzés és kárenyhítés körébe eső költségeket a biztosító – a biztosítási összeg keretein belül – akkor is megtéríti, ha azok eredményre nem vezettek.

4. Külön megállapodás hiányában (F-1, F-2, F-3 záradékok) a kártérítési összeg felső határa biztosítási eseményenként és évenként:

– Standard csomag esetében: 2 000 000 Ft
– Plus csomag esetében: 5 000 000 Ft
– Lux csomag esetében: 10 000 000 Ft

A Standard és Plus csomagok esetében a biztosítás területi hatálya Magyarország, Lux csomag esetében Európa.

5. A biztosító kártérítést kizárólag belföldi fizetőeszközben teljesít.

VI. A biztosító megtérítési igénye

1. A biztosító visszakövetelheti a biztosítotttól a kifizetett kártérítési összeget, ha a biztosított a kárt:

– szándékosan,
– súlyosan gondatlan magatartásával okozta.

2. Súlyosan gondatlan a károkozó magatartása, ha:

a) a biztosított a kárt súlyosan ittas vagy bódult állapotában, és ezen állapottával összefüggésben okozta;

b) a biztosított hatósági engedélyhez kötött tevékenységet ilyen engedély nélkül folytatott és ezáltal okozott kárt;

c) a biztosított azonos károkozó körülményekkel visszatérően okozott kárt, s a biztosító felhívása ellenére a károkozás körülményeit nem szüntette meg, bár az megszüntethető lett volna;

d) a fegyverhasználat hatósági előírásait megszegi;

e) ha a biztosítottat harmadik személy a káresemény bekövetkezésének lehetőségére figyelmeztette, s a káresemény ezután a szükséges intézkedés hiányában következett be.

3. A többletkár megtérítését követelheti a biztosító a biztosítotttól, ha az a kárenyhítési kötelezettségének teljesítését mulasztotta el.

VII. Kárigény elévülése

A biztosítási szerződésből eredő igények az esedékességtől számított két éven belül elévülnek.

VIII. Egyebek

Jelen feltételben nem szabályozott kérdésekben az Otthon & nyugalom lakásbiztosítás általános és különös feltételei rendelkezéseit kell alkalmazni.

Kiegészítő családi baleset-biztosítás feltételei

I. Általános rendelkezések

1. Jelen szabályzat azokat a feltételeket tartalmazza, melyeket – ellenkező szerződéses kikötés hiányában – az UNIQA Biztosító Rt. (továbbiakban: biztosító) baleset-biztosítási szerződéseire, illetve a biztosítási szerződések baleset-biztosítást tartalmazó részére alkalmazni kell, feltéve, hogy a szerződést a szabályzatra hivatkozással kötötték.
2. Az általános szabályzatban és a szerződési feltételekben nem érintett kérdésekben a PTK és egyéb jogszabályok az irányadók.
3. A biztosítási szerződés írásbeli megállapodás alapján jön létre.

II. A biztosítási szerződés alanyai

1. A biztosított az a személy, akinek életére, egészségi állapotára, testi épségére a biztosító a biztosítási szerződéssel kockázatot vállal.
2. A szerződő az a természetes vagy jogi személy, aki a szerződést a biztosítóval megkötöi, a szerződést aláírja és a biztosítási díjak befizetését teljesíti.
3. A szerződés megkötéséhez, módosításához, amennyiben a szerződő nem azonos a biztosítottal, a biztosított írásbeli hozzájárulása is szükséges.

4. A kedvezményezett az a szerződő által írásban megjelölt személy, aki a biztosítási esemény bekövetkeztével a szolgáltatás igénybevételére jogosult, amennyiben az nem a biztosítottat illeti meg.

A biztosított életében esedékes szolgáltatás kedvezményezettje a biztosított.

Kedvezményezett megjelöléséhez a biztosított írásbeli hozzájárulása szükséges. A kedvezményezés a biztosított életében a biztosítóhoz intézett írásos nyilatkozattal bármikor megváltoztatható.

III. Biztosítási események

1. Balesetnek minősül a biztosított akaratán kívül, hirtelen fellépő olyan külső behatás, melynek következtében a biztosított meghal, egészségkárosodást szenved.
2. A biztosító azon balesetekre nyújt biztosítási védelmet, melyek a biztosítottat a szerződés (kockázatviselés) érvényessége alatt érik.
3. A kockázatviselés a bárhol, bármikor bekövetkező balesetekre kiterjed.
4. Nem terjed ki a biztosítás:
 - A biztosított elme- vagy tudatzavarával, illetve öngyilkossággal vagy annak kísérletével, valamint ittassággal okozati összefüggésben bekövetkező balesetekre.
 - A biztosítottat szándékos bűncselekmény elkövetése vagy annak kísérlete során, azzal összefüggésben ért balesetekre.
 - Háborús vagy polgárháborús események által közvetlenül vagy közvetve okozott balesetekre, továbbá azon belső zavargások, tüntetések miatt bekövetkező balesetekre, melyekben a biztosított aktívan részt vett.
 - Motor nélküli és motoros repülőgépekkel, repülő szerkezetekkel, sárkányrepülővel, mindenfajta ejtőernyős ugrás során, valamint repülőgép személyzetként elszendvedett balesetekre.
 - A radioaktív magenergia, ionizáló sugárzás által közvetve vagy közvetlenül okozott balesetekre.
 - Napszúrás, hőség, napsugár általi égés, fagyás okozta sérülésekre.

- Gyógykezelés- vagy gyógyászati beavatkozás miatt bekövetkező egészségkárosodásokra (kivéve, ha annak igénybevételére a szerződés hatálya alá tartozó baleseti esemény miatt volt szükség).
- A balesettel összefüggésbe nem hozható fertőzésekre, az Európában nem honos fertőzések közül a rovarok csípéseitől származó betegségekre.
- Szilárd, folyékony, légnemű anyagok szándékos bevétele miatti mérgezésekre, sérülésekre, ideértve a drogokat, kábítószerket is.
- Hasi- vagy altesti sérvre (megemelésre), ha az balesettel nincs okozati összefüggésben.
- Porckorong sérülésekre, továbbá nem baleseti eredetű vérzésekre és agyvérzésre.
- A versenyszerű sportolás, edzés közben bekövetkezett balesetekre.
- A biztosított fegyveres szolgálat teljesítése közben bekövetkező balesetekre, illetve ha a baleset a biztosított fegyverviselésének vagy fegyverhasználatának során, azzal összefüggésben következett be.

IV. A szolgáltatások fajtái

1. Baleseti halál
Baleseti halálesetnek minősül, ha a biztosított a biztosítási védelem alá eső baleset következtében 1 éven belül meghal. Ebben az esetben a baleseti halálra megjelölt biztosítási összeg kerül kifizetésre.
2. Baleseti végleges egészségkárosodás (rokkantság):
 - a) Balesettel közvetlen okozati összefüggésben fellépő olyan egészségkárosodás, amely a testi vagy szellemi teljesítőképesség tartós (maradandó) károsodásához vezet.
A szolgáltatás nagysága a végleges egészségkárosodásra megjelölt biztosítási összegtől és a károsodás mértékétől függ.
 - b) A bekövetkezett rokkantság, illetve egészségkárosodás százaléka a felsorolt testrészek és érzékszervek elvesztése vagy funkcióképtelensége esetén az összes körülményt figyelembe vevő orvosi vizsgálat alapján, az alábbi táblázat iránymutató mértékes alapján kerül megállapításra:

Mindkét szem látóképességének teljes elvesztése	100%
Egyik szem látóképességének teljes elvesztése	50%
Mindkét fül hallóképességének teljes elvesztése	60%
Egyik fül hallóképességének teljes elvesztése	30%
Szaglórészék teljes elvesztése	10%
Ízlelképesség teljes elvesztése	5%
Egy kar vállizülettől való teljes elvesztése vagy teljes működőképtelensége	70%
Egy kar könyökizület fölöttig való teljes elvesztése vagy teljes működőképtelensége	65%
Egy kar könyökizület alattig való teljes elvesztése vagy teljes működőképtelensége	60%
Egyik kéz teljes elvesztése	55%
Hüvelykujj elvesztése	20%
Mutatóujjak elvesztése	10%
Többi ujj elvesztése, egyenként	5%
Egy láb combközép fölöttig való teljes elvesztése vagy teljes működőképtelensége	70%
Egy láb combközépig való teljes elvesztése vagy teljes működőképtelensége	60%
Egyik láb térdig elvesztése	50%
Egyik lábszár térd alattig történő elvesztése	45%
Lábfej elvesztése	40%
Nagyujj elvesztése	5%
Másik lábujj elvesztése	2%
- Testrészek vagy érzékszervek részleges elvesztése vagy funkciócsökkenése esetén a táblázatban megadott mérték megfelelő százaléka vehető figyelembe.

- A táblázatban nem rögzített szervek vagy testrészek elvesztése, funkciócsökkenése esetén a biztosító orvosszakértője állapítja meg, hogy a biztosított normál testi vagy szellemi teljesítőképessége milyen mértékben csökkent.
 - Ha azonos baleset következtében több funkció is csökkent, akkor a táblázat alapján megállapított rokkantsági fokok összeadódnak, de 100%-nál nagyobb mérték ebben az esetben sem állapítható meg.
 - A biztosító orvosszakértőjének megállapítása független minden más orvosi és társadalombiztosítási szerv megállapításaitól abban az Általános Baleset-biztosítási Szabályzat és a biztosítottra vonatkozó érvényes baleset-biztosítás szabályzata a mérvadó.
 - Amennyiben a baleset során olyan funkciók, testrészek károsodnak, melyek működőképessége már a baleset előtt csökkent volt, akkor az előzetes rokkantság mértéke a táblázat alapján levonásra került a szolgáltatás meghatározásánál.
 - Ha a baleset következtében a biztosított 1 éven belül meghal, a rokkantsági szolgáltatás nem igényelhető, a már kifizetett kártérítés a haláleseti összegből levonásra kerül.
3. Egyszeri szolgáltatású gyógyulási támogatás (csonttörés esetén).

V. Közlési kötelezettség

1. A biztosított (szerződő) a szerződéskötéskor köteles a biztosítóval a valóságnak megfelelően közölni minden olyan, a biztosítás elvállalása szempontjából lényeges körülményt, adatot, melyre a biztosító kérdést tett fel és melyet ismert vagy ismernie kell.
A biztosító jogosult a közölt adatok ellenőrzésére és e célból a biztosított egészségi állapotával, foglalkozásával, szabadidős tevékenységével kapcsolatban kérdéseket tehet fel és orvosi vizsgálatot is kérhet.
2. Amennyiben a kérdésekre adott válaszok vagy az orvosi vizsgálat kockázatonövelő tényezőt tárnak fel, a biztosító 30 napon belül jogosult a szolgáltatásokat alacsonyabb összegre megajánlani, pótdíjat megállapítani vagy az ajánlatot elutasítani.
3. A közlési kötelezettség megsértése esetében a biztosító kötelezettsége nem áll be, kivéve, ha bizonyítják, hogy az elhallgatott körülményt a biztosító a szerződéskötéskor ismerte vagy az nem hatott közre a biztosítási esemény bekövetkeztében vagy a biztosítás már legalább 5 éve fennállott és bizonyításra kerül, hogy a közlési kötelezettség megsértése nem szándékosan történt.
4. A biztosított (szerződő) felhatalmazást kell, hogy adjon az UNIQA Biztosító Rt. részére az általa adott adatok ellenőrzésére és kiértékelésére, valamint az orvosi titoktartás alóli felmentésre minden olyan orvos, kórház és egyéb egészségügyi intézménnyel szemben, amelyeknél kezelték vagy kezelni fogják, valamint saját egészségi állapotát illetően más biztosítóval, társadalombiztosítóval és hatósággal való kapcsolatfelvételre.
5. A biztosított foglalkozásában, tevékenységi körében, egészségi állapotában a szerződés tartama alatt bekövetkező változásokat haladéktalanul írásban be kell jelenteni.
 - a) Amennyiben a biztosított új foglalkozása, tevékenységi köre, egészségi állapota kedvezőbb díj alkalmazását teszi lehetővé, az a bejelentést követő hónap elsejétől alkalmazható.
 - b) Ha az új tevékenységi körhöz, egészségi állapothoz magasabb díj tartozik, akkor a tevékenység megváltozásának időpontját követő 2 hónapig a szerződés még az eredeti biztosítási összeggel marad érvényben. Ezen határidő letelte után bekövetkező balesetek esetén – amennyiben a változást nem jelentették be vagy az új díjban nem sikerült megállapodni –, a biztosítási összeg olyan arányban csökken, ahogy a követelhető díj a régi díjhoz viszonyul.

VI. A biztosító mentesülése

1. A biztosítási összeg nem kerül kifizetésre az esetben, ha bizonyítást nyer, hogy a balesetet, illetve egészségromlást:
 - a biztosítási szolgáltatásra jogosult szándékos magatartása,
 - a biztosított szándékos vagy súlyosan gondatlan magatartása jogellenesen idézte elő.
2. Súlyosan gondatlan magatartás által okozottnak minősül, és a biztosító mentesülését eredményezi, ha baleset a biztosított:
 - szándékosan elkövetett súlyos bűncselekménye folytán vagy azzal összefüggésben,
 - kábítószeres vagy súlyosan ittas állapotával közvetlen okozati összefüggésben,
 - jogosítvány nélküli vagy ittas gépjárművezetés közben következett be.

VII. A biztosítási esemény bejelentése

1. A biztosított (szerződő) köteles a biztosítási esemény bekövetkeztét a biztosítóknak 8 napon belül írásban bejelenteni, a szükséges felvilágosítást megadni, és lehetővé tenni a bejelentés és felvilágosítások tartalmának ellenőrzését.
2. A biztosító kötelezettsége nem áll be, amennyiben a biztosított (szerződő) az előző bekezdésben írt kötelezettségeket nem teljesíti és emiatt lényeges körülmények kideríthetetlené válnak.
3. A biztosítási összeg kifizetéséhez a biztosító a következő okiratok bemutatását kívánhatja:
 - kötvény,
 - a jogosultság (személyazonosság, ill. kedvezményezetti minőség) igazolását,
 - a baleset helyének, idejének, körülményeinek részletes leírását, munkahelyi baleset esetén üzemi baleseti jegyzőkönyvét,
 - elhalálozás esetén a halotti anyakönyvi kivonatot és a halál okát igazoló orvosi bizonyítványt,
 - kórházi ápolás esetén a zárójelentést,
 - hatósági eljárás esetén annak határozatát,
 - a biztosított foglalkozásának, tevékenységi körének igazolását,
 - azokat az egyéb okiratokat, amelyek a jogosultság, továbbá a biztosítási esemény és a biztosítási összeg megállapításához szükségesek.

VIII. A szolgáltatás teljesítése

1. A biztosítási szolgáltatások kifizetése a szükséges igazolások (utolsó irat) kézhezvételétől számított 15 napon belül esedékes.
2. Maradandó egészségkárosodás esetén a szolgáltatás mértékének végleges megállapítására a balesetet követő 1 évvel kerül sor. Ezen tartamon belül szolgáltatási előleg – a várható igény figyelembevételével – legfeljebb a haláleseti biztosítási összeg mértékéig fizethető.
Maradandó egészségkárosodás esetén a biztosított jogosult évente, de legfeljebb a balesetet követő 2 évig állapotát felülvizsgáltatni, s rosszabbodás esetén további szolgáltatási igényt bejelenteni.
3. A biztosítási szerződésből eredő igények az esedékességtől számított 2 éven belül elévülnek.

Baleseti halál biztosítás különös feltételei

I. Általános rendelkezések

1. Jelen feltételekben nem szabályozott kérdésekben az Otthon & Nyugalom lakásbiztosítás Általános Baleset-biztosítási Szabályzatát kell alkalmazni.
2. A biztosítási szerződés – eltérő kikötés hiányában – határozatlan tartamú.

II. Biztosítási esemény

1. Jelen feltétel keretében biztosítási esemény a biztosított balesetből eredő, a baleset bekövetkeztétől számított 1 éven belüli halála.

III. Biztosító szolgáltatása

1. A biztosítási esemény bekövetkeztével a biztosító a 3. sz. mellékletben rögzített szerződés szerinti biztosítási összeget fizeti ki a jogosultnak.

IV. A biztosítás díja

1. A biztosítási díj a biztosító szolgáltatásának ellenértéke.
2. A biztosítási szolgáltatás díját a biztosító a biztosítási összeg és a biztosított tevékenysége (foglalkozás, szabadidős tevékenység) alapján határozza meg.

V. Biztosító teljesítéséhez szükséges dokumentumok

1. Az Általános Baleset-biztosítási Szabályzatban meghatározott dokumentumok

VI. A biztosítási szerződés megszűnése

1. Az Általános Baleset-biztosítási Szabályzatban meghatározott esetekben.
2. Annak a biztosítási évnek a végén, melyben a biztosított betölti a 70. életévét.

Baleseti eredetű végleges egészségkárosodás (2/c lineáris) biztosítás különös feltételei

I. Általános rendelkezések

3. Jelen feltételekben nem szabályozott kérdésekben az Otthon & Nyugalom lakásbiztosítás Általános Baleset-biztosítási Szabályzatát kell alkalmazni.
2. A biztosítási szerződés – eltérő kikötés hiányában – határozatlan tartamú.

II. Biztosítási esemény

1. A biztosított közvetlenül baleseti eredetű végleges egészségkárosodása, mely a teljesítőképesség tartós csökkenését eredményezi.

III. A biztosító szolgáltatása

1. A biztosítási esemény bekövetkeztével a biztosító a 3. sz. mellékletben rögzített szerződésben megjelölt biztosítási összegnek a megállapított végleges egészségkárosodással arányos részét téríti.

IV. A biztosítás díja

1. A biztosítási díj a biztosító szolgáltatásának ellenértéke.
2. A biztosítási szolgáltatás díját a biztosító biztosítási összeg és a biztosított tevékenysége (foglalkozás, szabadidős tevékenység) alapján határozza meg.

V. A biztosítási szerződés megszűnése

1. Az Általános Baleset-biztosítási Szabályzatban meghatározott esetekben
2. 50%-nál magasabb fokú maradandó egészségkárosodás szolgáltatásának teljesítésével
3. Annak a biztosítási évnek a végén, melyben a biztosított betölti a 70. életévét.

Egyszeri szolgáltatású gyógyulási támogatás különös feltételei

I. Általános rendelkezések

1. Jelen feltételekben nem szabályozott kérdésekben az Otthon & Nyugalom lakásbiztosítás Általános Baleset-biztosítási Szabályzatát kell alkalmazni.
2. A biztosítási szerződés – eltérő kikötés hiányában – határozatlan tartamú.

II. Biztosítási esemény

1. Jelen szerződés tekintetében biztosítási esemény: csonttörés, csontrepedés.
2. Nem minősül biztosítási eseménynek a fogtörés, fogpótlás.
3. Jelen szerződés értelmében keresőképtelennek minősül az a biztosított, aki a szokásos kereső tevékenységét az őt ért baleset miatt ellátni képtelen. Amennyiben a biztosított táppénzre jogosult, a keresőképtelenség feltétele a táppénzes állomány (beleértve a betegszabadságot).

III. A biztosító szolgáltatása

1. A biztosító a biztosítási esemény bekövetkeztével a 3. sz. mellékletben meghatározott biztosítási összeget – egyszeri kifizetesként – téríti, függetlenül az ugyanazon baleset eredményeként bekövetkező többszörös sérülések számától.
2. Ugyanazon balesetből eredően a biztosítót egyszer terheli a szolgáltatási kötelezettség.
3. A biztosító az orvosi dokumentáció és orvosszakértői vizsgálat során állapítja meg a szolgáltatás jogosultságát.

IV. A biztosítás díja

1. A biztosítási díj a biztosító szolgáltatásának ellenértéke.

V. A teljesítéshez szükséges dokumentumok

1. Az Általános Baleset-biztosítási Szabályzatban megjelölt dokumentumok
2. A biztosítási eseményt igazoló orvosi dokumentáció
3. Amennyiben a biztosított táppénzes állományra jogosult, a táppénzes állomány igénybe vételét igazoló dokumentum
4. A biztosító szükség esetén egyéb igazolásokat is bekérhet, illetve maga is beszerezhet adatokat, orvosi vizsgálatot végezhet.

VI. A biztosítási szerződés megszűnése

1. Az Általános Baleset-biztosítási Szabályzatban meghatározott esetekben.
2. Annak a biztosítási évnek a végén, melyben a biztosított betölti a 70. életévét.

Lakásbiztosítási záradékok

V-6. Záradék: Értéktároló alkalmazása

Kiterjed a biztosítási fedezet az elzárandó értékek vagyonszoportra (lásd II. fejezet) a MABISZ által minősített vagy a biztosító által ajánlott értéktárolóban elzárva, ha

- az értéktároló a minősítési tanúsítványnak vagy a gyártó telepítési előírásainak megfelelő módon falba vagy padozatba épített, vagy
- a 300 kg-nál kisebb tömegű lemezszerkezet, bútorszéfet 3000 N, az 1000 kg-nál kisebb tömegű pánccszerkezetet pedig 10 000 N lefeszítő erőnek ellenálló módon az értéktárolón belül épületszerkezeti tartóelemhez, bútorhoz rögzítették.

Mentesül a biztosító a kárfizetési kötelezettség alól, ha a fenti követelmények hiányosan teljesülnek, vagy megfelelés esetén a biztosított nem gondoskodott azok üzembe helyezéséről.

L-1. Záradék: Lakáscélú bérlemények biztosítása

A biztosító kockázatviselése a bérbeadó tulajdonát képező alábbi épületrészekre és épület-tartozékokra terjed ki:

a) Ha a bérlő köti a biztosítást (bérlő=szerződő):

- ajtó és ablak szerkezete, továbbá a spaletta, zsalugáter, relaxa, redőny, vászonroló, sötétítő függöny és a hozzájuk tartozó szerelvények;
- csengő, kaputelefon, riasztó és tűzjelző berendezés;
- beépített térelválasztó elemek;
- beépített főző-, fűtő, vízellátó, egészségügyi, szellőztető berendezések és szerelvények;
- elektromos hálózat és szerelvényei, a lakás fogyasztásmérőjétől (kapcsolószerkezet) kezdődően;
- a lakás belső válaszfalai, azok burkolata, vakolata, festése-mázolása, tapétája;
- padlóburkolat (parketta, padlózat, padlószőnyeg stb.)

Nem terjed ki a biztosítási fedezet:

- az épület határoló falaira, tetőszerkezetére, közös helyiségeire;
- bérelt mellék- és gazdasági épületekre;
- valamint az előbbieken fel nem sorolt vagyontárgyakra.

b) Ha a tulajdonos köti a biztosítást (tulajdonos=szerződő), a biztosító kockázatviselése az épület határoló falainak, tetőszerkezetének, teherhordó falainak, illetve az a). pontban fel nem sorolt alkotórészeinek biztosítására terjed ki.

c) Kizárólag forgalmi érték térítésével, amennyiben az épület újrakepítési (helyreállítási) költsége nagyobb a forgalom értékénél, és az épület a kockázatviselés helyén totálkáros esetén nem kerül újból felépítésre.

L-2. Záradék: A felelősségbiztosítási fedezet kiterjesztése ebtartói minőségre

A záradék értelmében a biztosítási fedezet kiterjed a magánszemélyi minőségből eredően az ebtartás során bekövetkező harmadik személynek okozott károkra.

A kártérítés felső határa 2 000 000 Ft/év, területi hatálya: Magyarország. A záradék nem értelmezhető és nem alkalmazható állatpanziók és kereskedelmi célú ebtényésztők felelősségének biztosítására.

L-3. Záradék: Üvegtörés kizárása

(Jelen záradék csak olyan külön ingóságbiztosítás esetén alkalmazható, ha az épület külön kerül biztosításra, s az magában foglalja a szerkezeti üvegeztést.)

A záradék értelmében a biztosítás nem terjed ki a kötvényben megjelölt biztosított veszélynek közül az üvegtörés kockázatokra.

L-5. Záradék: Telken kívüli garázsok biztosítása

A záradék kizárólag a szerződésben foglalt, a biztosított épülettel nem egy telken lévő, kizárólagosan a biztosított által használt garázsok biztosítására vonatkozik. A biztosítási fedezet az Otthon & Nyugalom lakásbiztosítás feltételei 3. sz. mellékletében szereplő kockázatokra terjed ki, a választott biztosítási csomagtól függően.

Ingóság-biztosítási fedezetre kizárólag általános háztartási ingóság adható fel. Az ingóság-biztosítási fedezet a csomagválasztástól függő kockázatokra terjed ki. Betöréses lopás és rablás biztosítás esetén a V-1. mechanikai védelemi kritériumok megléte alapkövetelmény. A telken kívüli garázsra vonatkozóan a betöréses lopás és rablás biztosítás kártérítésének maximum összege:

V-1 kritériumok teljesülése esetén: 50 000 Ft,

V-2 kritériumok teljesülése esetén: 80 000 Ft,

V-3 kritériumok teljesülése esetén: 100 000 Ft.

L-6. Záradék: Kiegészítő vállalkozói tevékenység vagyontárgyainak biztosítása

a) A záradék értelmében a biztosító kockázatviselése kiterjed a kiegészítő vállalkozói tevékenység keretében biztosított vagyontárgyakban keletkezett (a választott biztosítási csomaghoz tartozó kockázati köröket lefedő) károokra, amennyiben:

- a tevékenységre igénybe vett terület nem haladja meg a lakás vagy épület 1/3 részét;
- a tevékenységet kizárólag az épületben/lakásban folytatják (kiegészítő célú helyiség kizárva);
- a tevékenységet csak a biztosított(ak) műveli(k);
- az épület nem lehet lakatlan (minimum 270 napig lakott évvente);
- a vállalkozói tevékenység vagyontárgyai az általános háztartási ingóságok biztosítási összegét nem haladhatják meg.

b) A záradék értelmében biztosítható vagyontárgyak a vállalkozói tevékenységhez használt

- gépek, berendezések, eszközök;
- áruk, készletek.

c) A kockázatvállalás nem terjed ki a jövedéki termékekre (szeszital, dohányáru stb.) illetve a szellemi termékekre (szoftverek, tervek, adatok stb.).

d) Biztosítási összegként a tevékenységhez tartozó vagyontárgyak új értékét kell megadni. A felvehető legmagasabb biztosítási összeg, s egyben a kártérítés felső határa 1 000 000 Ft. Amennyiben a vállalkozói tevékenységhez tartozó vagyontárgyak biztosítási összege (új értéke) ezt az összeghatárt meghaladja, lakásbiztosításhoz ez a kiegészítő biztosítás nem köthető. A kártalanítási összeg magában foglalja a biztosított vagyontárgyak – valamely biztosítási esemény miatt bekövetkezett – értékcsökkenésére, megsemmisülésére vagy eltulajdonítására kifizetett térítési összeget, továbbá a kárelhárítás, kárenyhítés és kiadások címén kifizetett összegeket. Ha a biztosítási összeg alacsonyabb, mint a vagyontárgyak tényleges új értéke, akkor a biztosító alulbiztosítottságot érvényesít.

e) Gépek, berendezések, eszközök és áruk, készletek esetében a kártérítési összeg megállapítása a káridőponti új beszerzési érték alapján történik. Amennyiben a vagyontárgy használati foka meghaladja az 50%-ot, a kártérítési összeg az avultság mértékével csökkentett újbeszerzési érték.

A kiegészítő vállalkozói vagyonsbiztosítás kockázati körei meg-egyeznek a főépületre kötött biztosítási csomag kockázataival.

L-7. Záradék: Üvegkerámia főzőlap törésének biztosítása

A záradék értelmében – Plus csomag esetében külön díj ellenében – a biztosítási fedezet kiterjed az üvegkerámia főzőlapos tűzhelyek kerámialapjának törés/repedés káraitra is, a biztosítási összeg erejéig.

L-8. Záradék: Háztáji haszonállatok (baromfi, sertés, kecske, juh, ló, szarvasmarha) tűzbiztosítása

A záradék értelmében a biztosítási fedezet kiterjed az ajánlaton megnevezett háziállatok tűz biztosítási esemény következtében történő elhullásából adódó káaira. A kártérítés felső határát a biztosító az ajánlaton jelzett összegben limitálja. A limiten belül a kártérítés tényleges mértéke a kötvényben feltüntetett biztosítási összeg.

L-9. Záradék: Legalább három évre kötött szerződés

A felek kölcsönösen megállapodnak, hogy a biztosítási szerződést legalább három évre kötik, mindemellett fenntartják a jogot a szerződés évfordulóra történő felmondására, 30 nap felmondási határidő betartásával. A legalább három évre kötött szerződésekre a biztosító az ajánlaton rögzített tartamengedményt nyújtja.

Ha a szerződő az itt megjelölt lejáratú idő előtt felmondja a szerződést köteles az engedmény összegét visszamenőlegesen megfizetni, kivéve ha a biztosított vagyontárgy totálkárt szenved.

L-10. Záradék: Átlagos ingóságbiztosítási összeg

A biztosító az általános háztartási ingóság vagyoncsoportra káresemény során nem alkalmazza a lakásbiztosítás általános feltételei szerinti alulbiztosítottság következményeit, amennyiben a szerződő/biztosított a szintén itt megfogalmazott automatikus értékkelvétést minden biztosítási évforduló alkalmával elfogadta.

L-11. Záradék: Építés alatt álló épületek biztosítása

Az építés, valamint az építési engedélyhez kötött bővítés, átépítés alatt álló épületek és épületrészek teljes állagára kiterjed a biztosítási fedezet – beleértve azok beépített és be nem épített alkotórészeit és tartozékait is – a lakásbiztosítás ajánlaton jelzett biztosítási csomagban megnevezett kockázatokra a használatba vételi engedély megszerzéséig terjedő időszakra is.

A kárt részkárok esetén a keletkezett kár mértékéig, totálkár esetén legfeljebb az épület káridőponti készültségi szintjéig terjedő biztosítási összeg erejéig téríti a biztosító.

L-12. Záradék: Önrész alkalmazása

Jelen megállapodás értelmében a biztosított kockázatok következtében keletkezett 15000 Ft alatti károkat a biztosító nem téríti meg, a 15000 Ft-ot elérő vagy meghaladó károkból 15000 Ft levonásra kerül. Az önrész nem érinti az üvegtörés veszélynemet.

F-1. Záradék: Privát felelősségbiztosítás kártérítési limit módosítása (Standard csomag)

Jelen záradék értelmében a biztosító – a szerződő külön díjfizetése ellenében – a Standard csomaghoz kötött privat felelősségbiztosítás felső kártérítési határát 5 millió Ft értékben határozza meg. A területi hatály változatlanul a Magyar Köztársaság területe.

F-2. Záradék: Privát felelősségbiztosítás kártérítési limit, és területi hatály módosítása (Plus csomag)

Jelen záradék értelmében a biztosító – a szerződő külön díjfizetése ellenében – a Plus csomaghoz kötött privat felelősségbiztosítás felső kártérítési határát 10 millió Ft értékben határozza meg, s egyben a felelősségbiztosítás területi hatályát kiterjeszti Európa területére.

F-3. Záradék: Privát felelősségbiztosítás kártérítési limit módosítása (Lux csomag)

Jelen záradék értelmében a biztosító – a szerződő külön díjfizetése ellenében – a Lux csomaghoz kötött privat felelősségbiztosítás felső kártérítési határát 30 millió Ft értékben határozza meg. A területi hatály változatlanul a Európa területe.

K-2. Záradék: Fagyasztott hűtőtáru megromlásából eredő károk

Jelen záradék értelmében a lakásbiztosítás fedezeti köre kiterjed a biztosított lakásban (családi házban) fagyasztószekrényben tárolt hűtőtáru megromlásából eredő – a szerződés futamideje alatt legfeljebb egyszer téríthető – káaira, amennyiben a kár tartós áramkimaradás, áramszünet vagy egyéb igazolt – a káreseménnyel okozati összefüggésbe hozható – műszaki meghibásodás folytán következett be. A kártérítés felső határa a károsodott élelmiszer kiskereskedelmi beszerzési értéke, de legfeljebb 5000 Ft.

K-3. Záradék: Indokolt zárcsere költségei

Jelen záradék értelmében a lakásbiztosítás fedezeti köre kiterjed a biztosított lakás (családi ház) épületszerkezetiileg beépített bejárati ajtaja zárbetétjének indokolt okból történő – a szerződés futamideje alatt legfeljebb egyszer téríthető – cseréjére. A biztosító indokolt oknak tekinti a zárbetét rongálási okból történő cseréjét, a beletört kulcs miatti zárcserét, illetve a tulajdonos vagy hozzátartozója által elvesztett kulcs miatti zárcserét (pótkulcs hiányában). A kártérítés felső határa a pótlásra beszerelt zárbetét értéke, de legfeljebb 5000 Ft. Jelen záradék nem vonatkozik a helyiségeket egymással összekötő (lakáson belüli) ajtók zárbetétjének cseréjére.

Az Otthon & nyugalom lakásbiztosítás védelmi szintjei, és a hozzájuk tartozó kártérítési limitek

A biztosító kártérítési kötelezettsége a betöréses lopás és rablás, valamint az ezekkel összefüggésben lévő rongálás káresemény bekövetkezésekor meglévő, a kárrendezés során megállapított és rögzített tényleges betörésvédelmi szinteknek megfelelő, a biztosító által meghatározott és az alábbi táblázatban rögzített limitekig terjed. Az I. védelmi szint nem teljesülése esetén a biztosító kártérítési kötelezettsége nem áll fenn.

Biztosított vagyon tárgyak	Védelmi szinthez rendelt maximális kártérítési összegek (E Ft) vagyoncsoportonként, betöréses lopás, rablás és az ezekkel összefüggésben lévő rongálás kockázatoknál					
	Összesen Ebből ⇨	Kiemelt értékek	Állandóan lakott épület / lakás		Kiegészítő célú helyiségek	Nyaraló ² és lakatlan épület
			Értéktároló nélkül maximum	Elzárandó értékek értéktárolóban maximum (ebből készpénz maximum)		
Betörésvédelmi szintek						
I. védelmi szint	3 000	500	50	500	100	200
II. védelmi szint	4 000	1 000	100	700	100	300
III. védelmi szint	8 000	3 000	300	1 000	200	500
IV. védelmi szint	15 000	5 000	400	2 000	200	700
V. védelmi szint	nem limitált	nem limitált	500	3 000	500	1 000
						–
						–
						2 000
						3 000
						nem limitált

1 Értéktároló nélkül készpénz, értékpapír a lakásban PLUS csomag kötése esetén max. 10 000 Ft-ig, LUX csomag esetén max 20 000 Ft értékig biztosított, amennyiben a készpénzt az ajánlaton biztosításra feladták. Kár esetén a biztosító az Általános Feltételek értelmében vizsgálja az alubiztosítottságot!

2 Nyaraló mechanikai védelmét kiegészítő jelzőrendszer csak E2 típusú, azaz tavfelügyeleti jelzőrendszert csak E2 típusú, azaz tavfelügyeleti jelzőrendszer lehet.

A védelmi szintek kritériumai

I. Mechanikai védelmi kritériumok és elektronikai jelzőrendszerek kombinációjából kialakított védelmi szintek

I. védelmi szint:	V-1. mechanikai védelmi kritériumok
II. védelmi szint:	V-2. mechanikai védelmi kritériumok, vagy V-1. mechanikai védelmi kritériumok + E1 típusú elektronikai jelzőrendszer
III. védelmi szint:	V-3. mechanikai védelmi kritériumok, vagy V-2. mechanikai védelmi kritériumok + E1 típusú elektronikai jelzőrendszer
IV. védelmi szint:	V-3. mechanikai védelmi kritériumok + E1 típusú elektronikai jelzőrendszer, vagy V-2. mechanikai védelmi kritériumok + E2 típusú elektronikai jelzőrendszer
V. védelmi szint:	V-3. mechanikai védelmi kritériumok + E2 típusú elektronikai jelzőrendszer

II. Mechanikai védelem követelményei

	V-1. védelmi kritériumok	V-2. védelmi kritériumok	V-3. védelmi kritériumok
Falazat, földém, padozat			
Anyag minősége, vastagság	6 cm vastag tömör téglá vagy 6-10 cm vastag szendvicsszerkezet vagy legalább 10 cm vastag két vagy többrétegű szerkezet vagy legalább kétrétegű könnyűszerkezet vagy gyári elemekből összeállított faház	12 cm vastag tömör téglafal vagy 6 cm vastag vasalt beton	12 cm vastag tömör téglafal vagy 6 cm vastag vasalt beton
Ajtók			
Ajtó, ajtótok anyaga	Tetszőleges	Tetszőleges	Tömör fa vagy fém
Ajtólap vastagsága	Tetszőleges	Tetszőleges	Fa ajtó esetén min. 40 mm
Zár	Biztonsági zár ¹ vagy önzáró hajtóművel ellátott mozgatószerkezet (garázsajtók)	Biztonsági zár ¹	Biztonsági zár ¹
Zárési pontok száma	Legalább 1 db	Legalább 2 db	Legalább 2 db
Zárési pontok távolsága	–	Legalább 30 cm	Legalább 30 cm
Zárnyelvek reteszelési mélysége	–	Legalább 15 mm	Legalább 20 mm
Zárbetétek védelme	–	Letörés ellen	Letörés ellen
Zárnyelvet fogadó ellenlemez	Tetszőleges	Legalább 2 ponton falszerkezethez rögzített	Legalább 2 ponton falszerkezethez rögzített
Reteszhúzás elleni védelem ²	Szükséges	Szükséges	Szükséges
Kiemelés elleni védelem ⁶	–	Szükséges	Szükséges
Záráspontosság	Nincs maximálva	5 mm-en belül	5 mm-en belül
Ajtólap rögzítése tokhoz	Bármilyen forgópánttal	Legalább 3 db diópánttal	Legalább 3 db diópánttal
Zárszerkezet védelme ⁷	–	150x300 mm-es 1 mm vastag acéllemez borítás	150x300 mm-es 1 mm vastag acéllemez borítás
Tok rögzítése falhoz	Tetszőleges	Tetszőleges	Legfeljebb 30 cm-enként legalább 10 cm mélyen
Ablakok⁴			
3 m alatti, 30x30 cm-nél nagyobb felületű ablakok	–	Belülről kulccsal zárható zárszerkezettel rendelkező; vagy kívülről nem hozzáférhető módon rögzíthető redőnyvel, spalettával szereltek; vagy biztonsági üveg-fóliával ⁵ ; vagy minimum A1 fokozatú biztonsági üvegezéssel ellátottak	Fix ³ vagy mobil rács vagy MABISZ által legalább részleges mechanikai védelem elemeként minősített rács, redőny vagy minimum B1 fokozatú biztonsági üvegezés
Mobil rácsok zárása	–	–	2 ponton záródó, letörés ellen védett biztonsági zárral, vagy önzáró hajtóművel ellátott mozgatószerkezettel

A számokkal jelölt fogalmakhoz magyarázatok:

- Biztonsági zárnak minősülnek az alábbiak, amennyiben a variációs lehetőségek száma meghaladja a 10000-et: a minimum 5 csapos hengerzár, a minimum 6 rotoros mágneszár, a kéttollú kulcsos zár, a szám vagy betűjel kombinációs zár, az egyedi minősített lamellás zár, ill. a kizárólag MABISZ által minősített biztonsági lakatszerkezet (lakat és lakatpánt)
- A MABISZ által minősített min. 1 mm vastagságú biztonsági üvegfólia, melynek telepítésére az alábbi követelmények érvényesek:
 - az üvegtábla keretbe való beépítéséhez – kívülről nem eltávolítható – rögzítőlécet kell alkalmazni;
 - a fóliát legalább 4 mm vastagságú üvegtáblára belülről, buborékmentesen kell elhelyezni;
 - a keret és a fólia széle között a távolság nem lehet több, mint 1 mm
- Legfeljebb 100x300 mm-es kiosztású, min. 12 mm átmérőjű köracél – vagy ezzel egyensúlyos – kívülről nem szerelhető rácszat. A rácsot a falazathoz 30 cm-enként, de legalább 4 ponton, min. 10 cm mélyen falazókörmökkel kell erősíteni.
- Ablaknak minősül és ezért az ablakokra vonatkozó előírások vonatkoznak az alábbiakra is:
 - a fixen beépített portálüveg,

- az ajtóba beépített 30x30 cm-nél nagyobb felületű nyitható vagy fix üveg,
 - az olyan 30x30 cm-nél nagyobb üvegfelülettel rendelkező ajtó, amelyen kívül nem található nyitó szerkezet (teraszajtó).
- Az ablakok magasságát a járó- illetve megközelítési szinttől az alsó párkánymagasságukig számítjuk.
- A kétszárnyú ajtók esetében - amennyiben a fix szárny alul és fölül bevéső gyűszűs tolózárral van rögzítve – szükséges a nyitó szárny benyomásának és a gyűszű mozgatásának megakadályozása. Ez történhet a gyűszűk magasságában plusz zárok felszerelésével vagy a gyűszűk csavarral történő rögzítésével. Billenőkaros szerkezet megfelel a reteszhúzás elleni védelemnek.
 - Az ajtólapnak a forgópántokról – az ajtó becsukott helyzetében történő – leemelhetőségének megakadályozása. Megvalósítható pl.: az ajtólap élére szerelt és az ajtó zárt állapotában a tokba süllyedő csappal vagy a forgópántok fölé a tokba süllyesztett, a leemelés erejének ellenálló csavarokkal.
 - Az ajtó lapjába besüllyesztett zárszerkezetet (bevésőzár) egyrészt védeni kell a nem tömör ajtólapból való kiszakadástól, másrészt az ajtólapon keresztüli megfúrástól egy kívülről nem szerelhető acéllemez ráerősítésével.

III. Elektronikus jelzőrendszerek követelményei

E-1. Elektronikai jelzőrendszer

A záradék értelmében az elektronikai jelzőrendszernek helyi riasztást kell kiváltania az alábbi feltételek szerint. Alapvető követelmény a megfelelő felületvédelem és a csapdaszerű területvédelem együttes teljesülése, vagy a teljes körű területvédelem megvalósulása.

1. Megfelelő a felületvédelem, ha

- az elektronikai jelzőrendszer éles üzemmódban figyeli az összes nyílászáró szerkezetét és portált, jelzi az át- és behatolási kísérleteket;
- a nyílászárók védelmének megvalósítása során a felszerelt eszközök süllyesztettek legyenek, és 1-2 cm-es mozgást érzékeljenek;
- az üvegfelület-védő érzékelőknek már az üveg repedését is jelezniük kell. Az érzékelők védelme ki kell, hogy terjedjen a teljes üvegfelületre.

2. Csapdaszerű a területvédelem, ha

- az elektronikai jelzőrendszer – éles üzemmódban – a védett objektumban található, veszélyeztetett tárgyak, kiemelt térségek megközelítési útvonalát figyeli.

3. Teljes körű a térvédelem, ha

- az elektronikai jelzőrendszer – éles üzemmódban – a védett objektum teljes belső terét és mindennemű illetéktelen emberi mozgást jelez.

A rendszerrel szemben támasztott követelmények:

- egy jelzővonalon több érzékelő is telepíthető oly módon csoportosítva, hogy jelzés esetén a sértett terület könnyen azonosítható legyen. (Támadásjelző rendszer telepítésénél rögzített eszközök felszerelése szükséges. Az alkalmazott eszközök működtetése esetén a rendszernek nem éles állapotban, amennyiben felügyeleti központba nincs bekötve, hangos jelzést kell adnia. Telepítésük úgy történjen hogy jelzésük esetén egyenként is azonosíthatók legyenek (cím azonosítás, jelzőhurok azonosítás);
- a vezetékek toldása falban lévő védőcsőben, vagy rejtett szerelés esetén forrasztott kivitelben zsugorcsővel védve is történhet;
- riasztásjelzés céljából a műszaki feltételekben meghatározott szabotázsvédett dobozban felszerelt hang-fény jelző és hangjelző készülékeket az épületen kívül úgy kell felszerelni, hogy segédeszközök nélkül ne lehessen elérni őket. Távfelügyelt rendszer esetén a helyi hang és fényjelzés nem szükséges;
- a rendszer kezelése kódkapcsolóval, vagy blokkzárral történhet. A személyi kódoknak minimum négy számjegyűnek kell lenni. A kezelőegységnek védett térben kell elhelyezkednie és az élesítésre-oldásra max. 30 másodperc idő állhat rendelkezésre;
- hat számjegyes kódok esetén a kezelőegység védett téren kívül is elhelyezhető, de gondoskodni kell arról, hogy mechanikailag védett, biztonsági zárral nyitható dobozban kerüljön elhelyezésre, a doboz szabotázsvédett legyen, a kezelésre max. 30 másodperc idő állhat rendelkezésre a doboz nyitását vagy rongálását követően;
- a rendszer rendelkezzen minimum 4 önállóan programozható felhasználói kóddal, valamint legalább két olyan kimenettel, amelyekről a felügyeleti központba történő bekapcsolás esetén megkülönböztetett jelzés továbbítható;

- a kültéri riasztásjelzés minimum egy saját akkumulátorral rendelkező hang-, fényjelzővel történjen. A védett térben legalább egy hangjelző szükséges. A hangjelzők hangereje legalább 100 dB/m legyen;
- kizárólag a MABISZ által minősített eszközök alkalmazhatók;
- a központi egység, vagy kezelő jelezze a ki- és bekapcsolt állapotot a védelmi körökön külön-külön (minimum 3 db azonnali riasztási, és a szabotázsvonalon);
- az egyes csatornák ne legyenek közvetlenül ki- és bekapcsolhatók (a felügyelet nélküli központok zóna-állapotai illetéktelenek által ne legyenek változtathatók);
- a központi egység és a kiegészítő tápegység burkolata szervíz-üzemmódban nyitható kivitelű, szabotázsvédett, minimum 1,2 mm-es lágyacélból – vagy azzal egyenértékű szilárdságú anyagból – legyen;
- a kódkapcsoló központot vezérlő áramkörét lehetőleg a központi egységben, de mindenképpen a felügyelt téren belül kell elhelyezni;
- az egyes részek meghibásodását a rendszer a kezelő számára jelezze, a további részek maradjanak működőképeselek;
- a rendszer minden eleme szabotázsvédett legyen;
- élesbe kapcsolt állapotban a vezérlőközpontnak valamennyi azonnali – riasztási – jelzővonalat, jeladóáramkört, kapcsolóberendezést felügyelni kell, jelzés után egy másodpercen belül riasztania kell;
- a szabotázsvonalak jelzéseit a kezelő számára a rendszernek optikailag és akusztikailag is jeleznie, illetve tárolnia kell;
- a jelző áramkörök és a szabotázsvonalak megszakadását, a rövidzárlatot, illetve a hurok ellenállásának 40%-os változását a rendszer jelezze;
- minimálisan egy kültéri akusztikus és optikai jelzésadó, valamint egy beltéri akusztikus jelzésadó telepítendő;
- a kültéri hangjelzésnek a riasztást kiváltó ok megszűnte után 1-3 percen belül automatikusan meg kell szűnnie, illetve kizárólag az arra illetékes kezelő, vagy karbantartó által kézzel lekapcsolhatónak kell lennie, a rendszer a riasztást követően ismétleten kapcsoljon éles állapotba;
- a kültéri hangjelző kettős burkolatú, min. 1,2 mm-es lágyacél (vagy azzal egyenértékű) burkolattal és váltakozó kéthangú jelzéssel rendelkezzen;
- az energia-ellátást két – egymástól független, kölcsönhatásmentes – energiaforrás: elektromos hálózat és akkumulátor biztosítsa;
- az akkumulátor a hálózati energiaellátás zavara esetén automatikusan és megszakítás nélkül a teljes rendszer legalább 24 órás üzemelését, annak letelte után legalább egy riasztási ciklus végrehajtását biztosítsa;
- az akkumulátor automatikus töltéséről gondoskodni kell;
- a nyitásérzékelők csak rejtve, süllyesztve szerelhetők;
- a szabadtéri és a védett téren kívüli vezetéseket falon belül, vagy acél védőcsőben kell elvezetni.

E-2. Riasztás kiváltása állandó készenléti ügyeleten

Szerződő fél kijelenti, hogy olyan – az E-1. Záradékban foglaltaknak megfelelő – riasztóberendezéssel rendelkezik, amely riasztást állandó készenléttel rendelkező rendőri ügyeleten, vagy szakhatósági engedéllyel rendelkező, állandó készenléti ügyeletet biztosító vagyonvédelmi figyelőrendszer központjában vált ki.

Az Otthon & nyugalom lakásbiztosítás fedezettípusai

Veszélynevek	LUX	PLUS	STANDARD
Tűzkockázatok – Tűz – Villámcsapás (közvetlen és közvetett hatása) – Robbanás	+	+	+
Elemi károk – Viharkár – Jégverés – Hónyomás – Sziklaomlás, kőomlás, földcsuszamlás – Ismeretlen építmény, üreg beomlása – Ismeretlen jármű ütközése – Légijármű és rakományainak ütközése – Felhőszakadás	+	+	+
Üvegtörés	5m ² táblaméretig + bútorüvegezés	3m ² táblaméretig + bútorüvegezés	3m ² táblaméretig
Kiegészítő felelősségbiztosítás	+	+	+
Vezetékes vízkár	+	+	+
Bővített vezetékes vízkár	6 m csőcsere-költséggel	6 m csőcsere-költséggel	
Betöréses lopás kockázatok – Betöréses lopás – Rablás – Rongálás	+	+	
Katasztrófa kockázatok – Árvíz – Földrengés	+	+	
Kiegészítő családi baleset-biztosítás – Baleseti halál – Baleseti rokkantság – Csonttörés	Bizt. összeg: 300 000 Ft 300 000 Ft 1 000 Ft	Bizt. összeg: 100 000 Ft 100 000 Ft 1 000 Ft	
Mellékköltségek térítése	+	+	
Szállásköltség térítése	+		
Üvegkerámia főzőlap törése	+		
Elvesztett bankkártya pótlási költsége	+		

Külön díjért választható szolgáltatások

Veszélynevek	LUX	PLUS	STANDARD
Plusz-24 Szerviz (Kieg. bizt.)	+	+	+
Ebtartói felelősségbiztosítás (L-2 záradék)	+	+	+
Háztáji használatok tűzbiztosítása (L-8 záradék)	+	+	
Üvegkerámia főzőlap törése (L-7 záradék)		+	
Kiegészítő felelősségbiztosítás limit módosítás (F-1 záradék)			Magyarországon, Limit: 5 millió Ft
Kiegészítő felelősségbiztosítás limit módosítás (F-2 záradék)		Európában, Limit: 10 millió Ft	
Kiegészítő felelősségbiztosítás limit módosítás (F-3 záradék)		Európában, Limit: 30 millió Ft	

Biztosítási csomagok nyaralók vagyontárgyainak biztosításához

LUX	PLUS	STANDARD
<ul style="list-style-type: none"> – Tűzkockázatok – Elemi károk – Vezetékes vízkár – Bővített vezetékes vízkár – Üvegtörés – Betöréses lopás kockázatok – Mellékköltségek térítése – Katasztrófa kockázatok – Üvegkerámia főzőlap törése 	<ul style="list-style-type: none"> – Tűzkockázatok – Elemi károk – Vezetékes vízkár – Üvegtörés – Betöréses lopás kockázatok – Mellékköltségek térítése 	<ul style="list-style-type: none"> – Tűzkockázatok – Elemi károk – Vezetékes vízkár – Üvegtörés

További információval biztosítási tanácsadója készséggel áll rendelkezésére. Bizalommal fordulhat ezen túl az ország számos pontján megtalálható kirendeltségeinkhez is. Regionális központjaink:

Központi Régióigazgatóság

1134 Budapest, Róbert K. krt. 76–78. · Tel.: (1) 2386-352

Dél-magyarországi Régióigazgatóság

6000 Kecskemét, Csányi J. u. 1–3. · Tel.: (76) 500-330

Észak-magyarországi Régióigazgatóság

3525 Miskolc, Széchenyi u. 3–9. · Tel.: (46) 500-950

Dél-dunántúli Régióigazgatóság

7621 Pécs, Citrom u. 2. · Tel.: (72) 513-850

Nyugat-magyarországi Régióigazgatóság

9700 Szombathely, Hunyadi u. 10–12. · Tel.: (94) 513-570

ARC szervezeti egység

1023 Budapest, Frankel Leó u. 45. · Tel.: 336-2323

Vezérigazgatóság

1134 Budapest, Róbert K. krt. 76–78. · Tel.: (1) 2386-000

E-mail: info@uniqa.hu · Internet: www.uniqa.hu